

# SELL

Rozšířené  
72stránkové  
vydání!

**JEDINÝ ČESKÝ B2B MAGAZÍN O TRHU S DOMÁCÍMI SPOTŘEBIČI – 9 LET NA TRHU**

## *Energetické štítky vysavačů a eco design*

- **PROČ MÁ UNIJNÍ DIKTÁT SMYSL? A V ČEM TRHU PROSPĚL?**
- **V ČEM ŠTÍTKY SELHÁVAJÍ A JAK JE VYLEPŠIT?**
- **ETIKA V MARKETINGU? ALZA PROPAGOVALA V SRPNU STARÉ VYSAVAČE S VYSOKOU WATTÁŽÍ. TEĎ NAOPAK „TLAČÍ“ TY ENERGETICKY ÚSPORNÉ. LÍDR ČESKÉ E-COMMERCE MÁ URČITÉ NA VÍC**
- **JSOU ŠTÍTKY A REGULACE TRHU S VYSAVAČI SPÍŠ ŠPATNÉ? MARTIN PITOŇÁK, PRODUKTOVÝ MANAŽER ZNAČEK DIRT DEVIL A VAX, SI TO MYSLÍ. ODPOVÍDÁ V EXKLUZIVNÍM ROZHOVORU**

## *Trhu s kávovary vládne nadále De'Longhi*

**AGRESIVNÍ CENOVÁ POLITIKA NĚKTERÝCH JEHO KONKURENTŮ NIC NEZMĚNILA. KRÁTKODOBÉ NÁRŮSTY PRODEJŮ POMĚR SIL DLOUHODOBĚ NEZMĚNÍ**

*JURA pozvala partnery na školení do Švýcarska*  
**ČESKÉ ZASTOUPENÍ POKRAČUJE V INVESTICÍCH DO SVÉ BUDOUCNOSTI. OBRAZOVÁ REPORTÁŽ Z AKCE A ROZHOVOR S JEDNATELEM ČESKÉHO ZASTOUPENÍ PETREM EIBLEM V TOMTO VYDÁNÍ**

## *Recyklace spotřebičů potřebuje novou legislativu*

**ROMAN TVRZŇÍK ZE SPOLEČNOSTI ELEKTROWIN VYSVĚTLUJE, PROČ POSLEDNÍ VERZE NOVÉHO ZÁKONA SKONČILA U LEDU A PROČ SE NOVÉHO ZÁKONA JEŠTĚ PÁR LET NEDOČKÁME**

## *Skupina výrobků VYSAVAČE – KLASICKÉ, AKUMULÁTOROVÉ A ROBOTICKÉ*

**AUTOMATY NA ESPRESSO  
MIKROVLNNÉ TROUBY**

## **CANDY HOOVER ROSTE V ČESKU DVOUCIFERNĚ JIŽ 3 ROKY**

**JAN ŠACH A JOSEF POS  
V EXKLUZIVNÍM DVOJROZHOVORU**



ŘÍJEN  
2017



reditions



PLUS X AWARD®

Amica

**Amica**

Ladíte životem

# CHYTRÝ ZPŮSOB CHLAZENÍ BEZ VLHKOSTI, LEDU A NÁMRAZY

- No Frost
- Fresh room zásuvka
- Vit Control Plus
- Energetická třída A++

[www.amica-group.cz](http://www.amica-group.cz)



# VÁŽENÍ ČTENÁŘI,

pomalů se blíží nejhojnější období roku, což dokládá i toto vydání časopisu SELL s rekordním počtem 72 stran. Za celých 9 let jsme nikdy tohoto počtu nedosáhli. A důvod? Jak my, tak naši partneři, kteří vás prostřednictvím stránek SELLu informují o svých strategiích a produktových novinkách, jsme měli toho tolik co říct. Nemohl jsem si odpustit poměrně otevřený komentář k fúzi HP Tronicu a Datartu, neb všechna běžná média plesají (asi s vidinou očekávaných velkolepých marketingových aktivit nového obra) nebo o rozhodnutí ÚOHS stroze a formálně informují. Pokud vás zajímá, jak jsem si protentokrát dovolil píchnout do vosího hnízda, listujte rovnou na stranu 41. V tomto vydání to ovšem není píchnutí jediné, protože co mě opravdu nadzvedlo ze židle, byly dvě krátce po sobě nasazené reklamní kampaně Alzy – v jedné v srpnu zelený křikloun nabádal lidi, aby si rychle běželi koupit poslední kusy „výkonných“ 1600W vysavačů, než jim je Unie zakáže. Měsíc nato Alzák brebentil o tom, jak staré vysavače „žraly“, byly hlučné a tak dále, takže si máte honem koupit nové, úsporné. No však si celou moji kritiku etického dna současného marketingu můžete přečíst na stranách 44 a 45. A z pozitivních událostí za poslední měsíc? Zde určitě doporučuji zajímavý dvojrozhovor s duem Jan Šach & Josef Pos z české pobočky Candy Hoover (str. 8 a 9), rozbor energetických štítků vysavačů včetně jejich pozitivního a negativního přínosu (str. 27 a 28) nebo reportáž z výletu do švýcarské centrály značky JURA, kterou uspořádala pro specialisty z řady prodejců česká pobočka firmy. Už vás nebudu zdržovat od listování a půjdu se vrhnout na přípravu dalšího speciálu pro deník E15.

Příjemné čtení přeje



**Lubor Jarkovský**  
šéfredaktor



Better Everyday

9

**DŮVODŮ**

proč si vybrat  
kávovar od  
De'Longhi

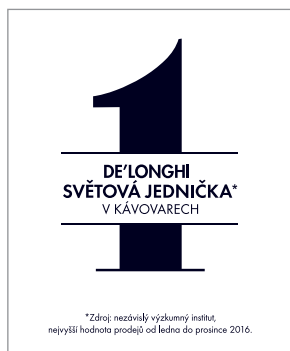

# 1 VŽDY ČERSTVÁ A DOKONALE UMLETÁ KÁVA PRO NEJLEPŠÍ AROMA

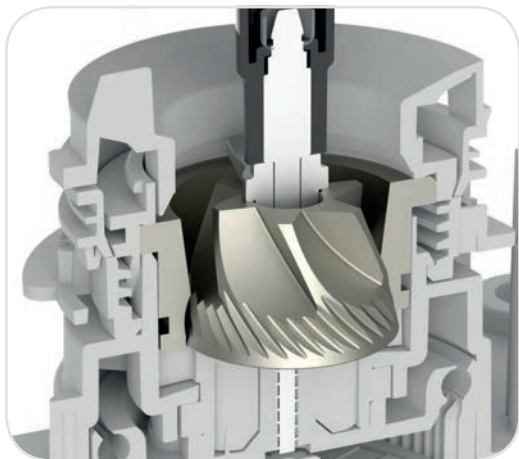

Jemné a rovnoměrné mletí je základním předpokladem získání toho nejlepšího kávového aroma.

Kónické ocelové mlýnky De'Longhi jsou kalibrovány se 100% přesností a testovány tak, aby zaručily přípravu dokonalé mleté kávy. Stupeň mletí může být ručně nastaven podle vlastní chuti a použité kávové směsi. Mlýnky jsou naprosto přesné, odolné a vůči chuti kávy neutrální.

# 2 POUZE TA NEJČERSTVĚJŠÍ PŘÍPRAVA



Pro zachování plné chuti vynikajícího espressa je nutné, aby byl nápoj připraven z „čerstvě namleté“ zrnkové kávy.

Plnoautomatické kávovary De'Longhi umelou vždy jen takové množství kávy, které je potřeba pro přípravu daného nápoje, aby zůstalo uchováno originální aroma kávových zrn. Navíc díky skvělému systému bez trubek nazvanému Tubeless System se snižuje množství mleté kávy, která po každém použití zůstává v mlýnkovém okruhu, na minimum, takže k přípravě vašeho espressa bude vždy použito jen té nejčerstvěji umleté kávy.

# 3 VŽDY OPTIMÁLNÍ TEPLOTA

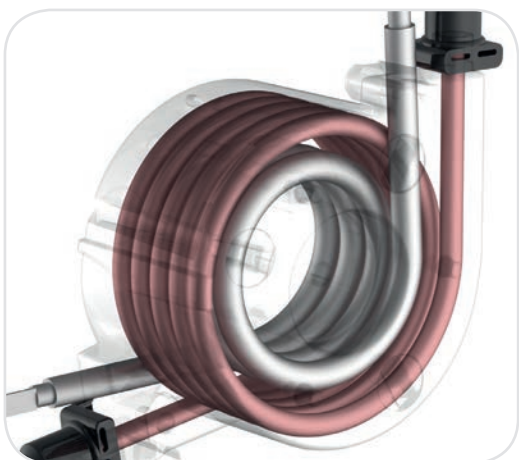

Pro uvolnění a uchování plného aroma čerstvě umleté kávy je nezbytně nutná správná teplota vody použité k přípravě nápoje, která se pohybuje v rozmezí 88 °C až 96 °C.

Plnoautomatické kávovary De'Longhi jsou vybaveny systémem termoblok pro ohřev vody k přípravě kávy. Pokročilý elektronický systém zaručuje přesné nastavení optimální teploty pro přípravu.

# 4 SRDCE PLNOAUTOMATICKÝCH KÁVOVARŮ DE'LONGHI



Nejdůležitější součástí kávovaru je tzv. spařovací jednotka, která dává a pěchuje čerstvě namletou kávu tak, jako by to dělal profesionální barista. Kávovary De'Longhi využívají patentovanou spařovací jednotku, která pracuje s optimálním tlakem vody v rozmezí 9–12 barů. Navíc má jednotka nastavitelnou komoru, která dokáže zpracovat různé množství kávy podle druhu zvoleného nápoje. Je možné připravit až dva šálky kávy současně, a to s tímtež vynikajícím výsledkem. Můžete tak vždy očekávat dokonalý šálek kávy s plnou pěnou a jedinečným aroma.

# 5 DOKONALÉ NÁPOJE Z MLÉKA, UNIKÁTNÍ PATENTOVANÝ SYSTÉM. ORIGINAL MŮŽE BÝT JEN JEDEN, PROČ JE LATTE CREMA SYSTÉM JINÝ?



Díky nové technologii se speciálním hydraulickým okruhem, vysoce přesné elektronice a speciální karafě na mléko dokáže systém LatteCrema značky De'Longhi smíchat páru, vzduch a mléko v tom správném poměru, aby vznikla prvotřídní pěna pro všechny Vaše oblíbené nápoje s mlékem.

**LatteCrema**   
SYSTEM



dokonalá hustota

SYSTÉM LATTECREMA VŽDY NASERVÍRUJE DOKONALE VYVÁŽENÝ POMĚR TEKUTINY A PĚNY, TAKŽE VÝSLEDKEM BUDE JEMNÝ A KRÉMOVÝ NÁPOJ



dokonalá krémovost

SYSTÉM LATTECREMA PŘIPRAVUJE MLÉČNOU PĚNU DOKONALE KOMPAKTNÍM A JEMNÝM TĚLEM A OPTIMÁLNÍ „MIKROBUBLINKOVOU“ STRUKTUROU



optimální teplota

SYSTÉM LATTECREMA PŘIPRAVÍ KAŽDÝ ŠÁLEK PŘI OPTIMÁLNÍ TEPLOTĚ



... do poslední kapky!

DÍKY SYSTÉMU LATTECREMA MLÉČNÁ PĚNA DLOUHO VYDRŽÍ, TAKŽE POTĚŠENÍ TRVÁ... AŽ DO POSLEDNÍ KAPKY

# 6 OD HORKÉHO K NAPĚNĚNÉMU MLÉKU

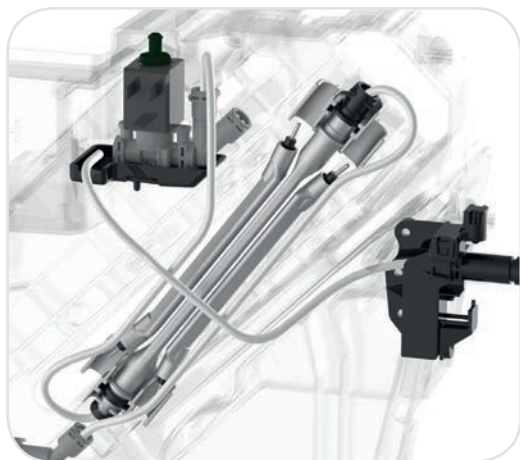

Speciální parní systém pracuje nezávisle na procesu přípravy kávy tak, aby mohl rychle vytvořit pěnu pro hedvábně jemné horké mléko či sametově hebkou mléčnou pěnu.

Vysoce přesné elektronické ovládání vždy zaručí vytvoření ideálního množství páry při optimální teplotě, tak aby byl výsledný nápoj jednoduše dokonalý.

# 7 TAJEMSTVÍ DOKONALÉ MLÉČNÉ PĚNY

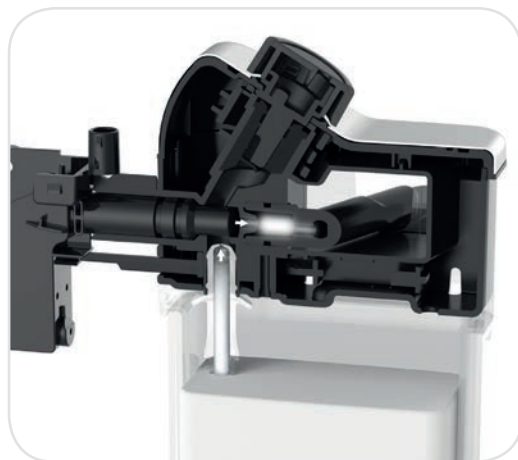

Díky rafinovanému ovládní míry napěnění si sami můžete nastavit jak bohatou pěnu chcete. Každopádně kávovary De'Longhi vždy připraví hustou a bohatou mléčnou pěnu, která dlouho vydrží, jako by jí připravil profesionální barista.

Mléko se nikdy nedostane dovnitř kávovaru, nemusíte se tak bát nepříjemného zápachu a složitého čištění.

\* V případě alergií nebo nesnášenlivosti kravského mléka nebo mlék na bázi rostlinných nápojů je zákazník povinen přečíst si návod k použití.

\*\* Kvalita pění se může lišit podle:  
- typu použitého mléka nebo rostlinného nápoje  
- individuální značky mléka, přísady a nutriční hodnoty



# SOJOVÉ, MANDLOVÉ, OŘÍŠKOVÉ, RÝŽOVÉ ČI JINÝ TYP MLÉKA?

Díky exkluzivnímu LatteCrema Systému od De'Longhi si můžou všichni, kteří preferují alternativní typ mléka, připravit lahodné cappuccino s bohatou pěnou i z těchto výrobků. Žádné kompromisy. Přesně podle Vaší chuti.

## 8

## KÁVA, CAPPUCCINO... A CO VÍCE?



V kávovarech De'Longhi je možné použít i již namletou kávu, což je ideální pro ty, co preferují například bezkofeinovou kávu. Většina modelů má nahřívač šáleků, aby bylo dosaženo dokonalých výsledků. Kávovar vám může připravit pouze horkou vodu na čaj, některé modely díky speciální karafě dokonce horkou čokoládu nebo ledovou kávu (kávovary řady PrimaDonna ESAM 6900.M, ECAM 650.75.MS, ECAM 650.85.MS).

Samozřejmostí je také široká nabídka kávových receptů, od základních až po speciální, jako je např. velká káva long nebo doppio +, autentické italské espresso s dvojitou dávkou kávy pro extra energii.

Kávovary nejvyšší řady je možné ovládat pomocí mobilní aplikace Coffee link, kde také najdete užitečné rady a doporučení, jak se o kávovar starat.



## 9

## SNADNÁ ÚDRŽBA VŠECH DELONGHI KÁVOVARŮ



Péče o plnoautomatické kávovary De'Longhi je velmi snadná. Nádržka na vodu je vždy vyjímatelná, snadno přístupná většinou z přední části. V případě tvrdé vody se doporučuje používat vodní filtr De'Longhi DLS C002, který zároveň oddálí potřebu odvápnění. Spařovací jednotka je vyjímatelná, aby se alespoň jednou za měsíc propláchnula pod tekoucí vodou.

Samozřejmostí je automatické čištění mléčné karafy, jejíž všechny komponenty je možné mýt v myčce nádobí. Pro jejich důkladné vyčištění také slouží přípravek Milk Clean od De'Longhi. Stejně tak odkapávací tácek a mřížka se mohou mýt v myčce nádobí.

V neposlední řadě odvápnění kávovaru s odvápnovacím prostředkem EcoDecalk od De'Longhi, kdy kávovar tuto nutnost sám ohlásí. Jednoduše nalijete odvápnovací prostředek do nádržky na vodu a dále pokračujete dle návodu.

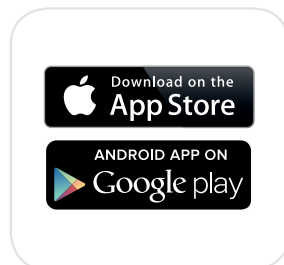



# Obsah

## Říjen 2017

### 3 Editorial

### 6 Novinky

Zajímavosti ze světa bílé techniky

### 7 DOMO: Po smoothie přišly nutri mixéry s vyššími výkony i otáčkami, co bude dál?

### 8 Dvouciferný růst firmy, energetické štítky vysavačů i produktové novinky, to jsou hlavní témata dvojrozhovoru s Janem Šachem a Josefem Posem z českého zastoupení Candy Hoover

### 10 Hoover Telios Extra – inovace a tichý chod

### 12 Skupina výrobků

Vysavače – klasické, tyčové akumulátorové a robotické

### 19 Vysavače Samsung: dokonalý úklid bez námahy

### 22 Vysavače na českém trhu podle GfK

### 23 Nové vysavače Beko do domácnosti s alergie i mazlíčky

### 24 Electrolux

Tajemství šťastného bydlení s vaším domácím mazlíčkem

### 27 Energetické štítky a ecodesign vysavačů. Z trhu mizí laciná „čína“. Regulace má ale svá negativa

### 30 Maximální výkon, dlouhá výdrž baterie a rychlé dobíjení. To jsou nové akumulátorové vysavače Dyson

### 32 Martin Pitoňák, produktový manažer značek Dirt Devil a VAX:

Lidé energetickým štítkům u vysavačů moc nerozumí, měření v laboratoři neodpovídá realitě

### 34 Ďábelský výkon a mimořádná účinnost. Novinky Dirt Devil již brzy ve vašich obchodech



### **36 Roman Tvrzník, předseda představenstva kolektivního systému Elektrowin:**

Nová legislativa týkající se recyklace spotřebičů neprošla, současný stav je ale problematický

### **38 Concept: Pojd'te s námi vysát trh. Na předvánoční prodeje je třeba myslet už teď'**

### **41 Spojení HP Tronicu s Datartem dostalo zelenou. Pro výrobce elektroniky ani pro spotřebitele to ale příliš dobrá zpráva není**

### **42 Odvlhčovače Rohson. Kvalita s 5letou zárukou!**

### **43 Sezona úpravy vzduchu je tu. Nabídněte zákazníkům zvlhčovače Rohson nebo čističku se 7násobnou filtrací, ionizací a UV lampou**

### **44 Zrcadlo aneb chvílka k zamyšlení**

Ta o Alzákové reklamní etice

### **46 Skupina výrobců**

Plnoautomatické kávovary

### **47 Připravte se na novinku na trhu – De'Longhi PrimaDonna Class**

### **51 Kávové souznění se značkou Krups**

### **54 Plně automatické kávovary Siemens**

### **56 Petr Eibl, jednatel JURA Czech:**

Jde nám o zdravý byznys, agresivní cenová politika je značce JURA cizí

### **58 Reportáž**

JURA chce v Česku růst a odemknout svůj potenciál. Uspořádala školení ve svém švýcarském sídle

### **61 Perlová káva. Chuťový unikát? Nebo hříčka přírody bez velkého významu?**

### **62 Automatický kávovar Beko a kávu, to je jediné potřebujete pro perfektní šálek kávy**

### **64 Jednoduchost, kompaktnost a funkčnost aneb nové mikrovlnné trouby Whirlpool se představují**

### **68 Skupina výrobců**

Mikrovlnné trouby



## Hrajte si s kávou! Šálky Biscuit Cup od Coffee Clubu zpestří váš kávový zážitek

Kdo z nás kdy nezatoužil dát si po dobré kávě nějakou sladkost? A co kdybyste snědli jako sladkost šálek od kávy? Šálek Biscuit Cup je vlastně úžasná sušenka s polevou, která zaručuje, že se šálek po zaplnění voňavým espresem nerozpustí. Určitě můžeme hovořit o unikátním způsobu, jak si vychutnat dobrou kávu.

Sušenkový šálek od značky Coffee Club doporučujeme ochutnat například s kávou espreso, čajem z ženšenu, jogurtem a javorovým sirupem, smetanou s jahodami, šlehačkou a sekanou ovocnou směsí nebo hustou čokoládou.

Novinku uvádí na trh společnost JABLUM Czech, která provozuje mimo jiné webové stránky [www.zijeme-kavou.cz](http://www.zijeme-kavou.cz), kde k šálkům najdete další informace.



Pokud i vy chcete své zákazníky zaujmout atraktivním servírováním kávy, neváhejte je objednat. Jedno balení se

3 šálky s bílou cukrovou polevou a 3 šálky s tmavou kakaovou polevou se prodává za 189 Kč vč. DPH.

## Expert Elektro přidává do svých obchodů „E-shop zóny“. Mají lépe propojit klasické prodejny a e-commerce

Dříve se trh dělil na klasické kamenné řetězce a na online obchody. V posledních letech došlo v konceptech obou k jistému sblížení, kdy ve svých malých pobočkách pro osobní odběr nebo showroomech instalovaly e-shopy počítače pro rychlý výběr a nákup zboží online. K podobnému kroku se nyní rozhodl řetězec Expert Elektro, když začal do svých tradičních prodejen instalovat takzvané „E-shop zóny“ s dotykovými obrazovkami pro snadný, rychlý a pohodlný výběr a nákup zboží, které není například v prodejně vystaveno. Spotřebitel si také může zobrazit podrobné parametry výrobku, který si v prodejně vybral, aby získal další informace před samotnou koupí. Aktuálně jsou tyto zóny instalovány již ve většině prodejen Expert Elektro na území Česka, kterých je v současnosti 51.



# PO SMOOTHIE PŘIŠLY NUTRI MIXÉRY S VYŠŠÍMI VÝKONY I OTÁČKAMI. CO BUDE DÁL?

ZNAČKA DOMO MÁ JASNO. TAKZVANÉ NUTRI MIXÉRY JIŽ MAJÍ DOSTATEČNÝ VÝKON SVÝCH Pohonných jednotek, aby nabídly některé doplňkové funkce pomocí dalšího příslušenství. Dvě novinky v podobě sad zaměřených na zdravý životní styl a prožitek z čerstvě namleté kávy uvede značka Domo na předvánoční trh ještě letos.



Druhá sada nesoucí označení DO9185BL má stejnou pohonnou jednotku a stejné 3 nádoby, ale citrusovač je nahrazen tříštitivým mlýnkem na kávu nebo byliny. Mlýnek má takzvaný dvouúrovňový nůž s jednou stranou bříty vedenou těsně na úrovni dna, aby dobře zachytil i menší množství suroviny. Tato sada je tedy spíše pro použití v kuchyni, nahrazuje standardní stolní mixéry, ale s možností vyrobit i smoothie, které si lze vzít v přenosných „take away“ nádobách s sebou.



Všechny nádoby jsou vyrobeny z osvědčeného materiálu Tritan (BPA free). Zvýšený výkon motoru udrží stabilní otáčky kolem 25 000 za minutu i při zpracování odolných surovin, což je základní předpoklad opravdu jemného a nadýchaného smoothie.

Její nejsilnější model nutri mixéru DO700BL Xpower disponující motorem s příkonem 1000 W byl nyní nově vybaven ještě silnější pohonnou jednotkou s 1200 W a na trh míří pod označením DO9184B. Nabízen bude se dvěma nádobami typu „take away“, a to s objemy 530 ml a 710 ml, dále s klasickou 1,2l mixérovou nádobou pro rodinné mixování a nástavcem citrusovače, který se nasazuje místo víčka. Bude tedy velmi snadné si vytvořit vlastní smoothie nápoj na cesty a přímo na nádobu nasadit citrusovač pro doplnění koktejlu čistou citrusovou šťávou.

## Žhavá novinka! Tyčový vysavač s cyklonovou technologií

Opravdu horkou novinkou v nabídce značky Domo je i tyčový akumulátorový vysavač DO216SV s 14V Li-Ion baterií a motorově poháněným kartáčem v hubici. Vysavač používá cyklonovou technologii a vydrží vysávat v plném zatížení až 30 minut. Průměrná doba dobíjení baterie je 5 hodin. Velmi nízká hmotnost 2 kg, příznivá cena, sklopná rukojeť, parkovací držák a možnost vysávat opravdu nízké prostory pod nábytkem z něj dělají nepostradatelného pomocníka do každé domácnosti.



# Jan Šach: Dvouciferně rosteme díky týmové práci, chystáme uvedení „slim“ sušičky

*Candy a Hoover patří v současnosti mezi nejdynamičtěji rostoucí značky na českém trhu. Velká změna u nich nastala lokálně po příchodu Jana Šacha na pozici generálního ředitele českého a slovenského zastoupení. Loni byl dokonce povýšen na šéfa celého regionu střední Evropy. Zeptali jsme se ho, za co firma takto pozitivnímu vývoji vděčí.*

## CANDY



**Značky Candy a Hoover zahájily už krátce po vašem nástupu do čela českého a slovenského zastoupení zřetelný růst. Jaký je váš recept na současný úspěch?**

Daří se nám již třetím rokem každý měsíc růst dvouciferným tempem v obou značkách, jak v Česku, tak i na Slovensku. Nehledal bych za tímto trendem velké složitosti. Hlavním motorem je dobře složený tým kolegů, kteří jsou pracovi-

vití, schopní a hladoví po úspěchu. Nejenom na našem trhu, ale i na centrále a v ostatních pobočkách.

**Nové směřování firmy a kladné výsledky vám vynesly i povýšení. Z Prahy se loni stala centrála pro region střední Evropy. Co tato vaše pozice obnáší? A jaké trhy konkrétně spadají do vašich kompetencí?**

V rámci nově vytvořených regionů jsem dostal na starost region střední Evropy, která se skládá z Česka, Slovenska, Maďarska a Rumunska. Spolu s tím některé regionální pozice byly přesunuty nebo nově vytvořeny právě v Praze. Pro nás je velmi důležité, že toto regionální centrum vzniklo právě u nás a nestali jsme se obětí různých přesunů do Polska nebo jiných zemí, tak jak se poslední dobou v našem oboru děje stále častěji. Naše slovo v rámci firmy je tedy daleko silnější a můžeme z toho profitovat i na českém trhu.

**Loni jste se přestěhovali v Praze na novou adresu, kde jste záhy poté otevřeli i první showroom značek Candy**

**a Hoover v Česku. Jak se prostor za ten rok osvědčil?**

Showroom, který máme takřikajíc po ruce, protože je součástí našich kancelářských prostor, je vždy velkou výhodou. Můžeme být v kontaktu s výrobky a vidět vše na živo. Tento prostor je velmi praktický pro produktová školení, zákaznické akce a zejména pro koncového zákazníka, který si zde může výrobky prohlédnout a vybrat.

**Letos jste také začali sponzorovat tým amerického fotbalu Prague Black Panthers. Jaké jsou vaše první dojmy z této spolupráce?**

Hoover jako americká značka a americký fotbal se k sobě hodí. Vidíme v této spolupráci skvělou kombinaci, jak skloubit tento americký kontext. Jsme rádi, že Prague Black Panthers se stali letos vítězi naší nejvyšší soutěže. Americký fotbal je u nás stále dost neokoukaný a jako sport je velmi férový a nezkažený ve srovnání s klasickým fotbalem v českém provedení.

**Samozřejmě jsme si nemohli nevšimnout ani proběhlé televizní kampaně. Jaký na ni byl ohlas? Splnila vaše očekávání?**

Jarní televizní kampaň na značku Hoover byla velmi úspěšná. Byla prvním krokem dlouhodobé podpory značky, další vlna kampaně bude letos v listopadu, jak v Česku, tak i nově na Slovensku. Bude zaměřena jak na vysavače, tak i na velké domácí spotřebiče Hoover, kdy představíme revoluční produkt v kategorii sušiček prádla – úzkou sušičku.

# Josef Pos: Energetické štítky u vysavačů vítáme, nově přicházíme na trh s akumulátorovými válcovými modely

*Na veletrhu IFA jsme si v prezentaci značky Hoover všimli vysavače v energetické třídě A++. Tato novinka ale není v inovovaném portfoliu značky Hoover osamocena. Na přicházející síťové i bateriově napájené vysavače, stejně jako na zavedení nových energetických štítků jsme se zeptali Josefa Pose, výkonného ředitele českého a slovenského zastoupení Candy Hoover.*



**Hlavním tématem tohoto vydání jsou vysavače, které se dostaly v září znovu na stránky mainstreamových médií díky zpřísněným pravidlům ekodesignu a novější verzi energetických štítků. Jak vnímá unijní regulaci značka Hoover?**

Tuto změnu vnímáme velmi pozitivně, a to proto, že jsme se na změnu ekodesignu velmi dobře připravili. Společnost Hoover jakožto jeden z lídrů na poli vysavačů v Evropě má nyní k dispozici kompletní nabídku modelů v nových třídách A++ a A+. Samozřejmě v obou sěžejných kategoriích sáčkových a bezsáčkových vysavačů. Naše nabídka aktuálně čítá více než 40 modelů ve zmíněných energetických třídách A++ a A+ a bude se neustále rozšiřovat.

**Mnoho lidí si myslí, že vysavač musí mít příkon 2000 W a více, aby pořádně vysával. Vy jste na veletrhu IFA ale představili model v energetické třídě A++, což znamená příkon 450 W. Přitom v efektivitě práce získává také nejvyšší známky. Jak by měli prodejci zákazníkům vysvětlit, že příkon o výkonu a efektivitě výrobku nic nevypovídá? Zatím se to jeví jako nadlidský úkol...**

V první řadě je nutné vysvětlit, že opravdu nejde o příkon, ale především o to, jak je vysavač utěsněn, jaké používá filtry a jaké má příslušenství. Je obecně známo, že značky, jako je Hoover, mají vlastní vývojové středisko, kde se právě na tyto parametry zaměřujeme. Jako příklad mohu uvést i to, že vývoj naší zcela nové víceúčelové hubice All Floors Supreme stál několik milionů korun. A proto

je nyní Hoover na změnu ekodesignu zcela připraven. Co se týče vysvětlení pro zákazníky, tak si myslím, že štítkování již nějakou dobu funguje, takže zákazník vnímá rozdíly nejenom v energetických třídách. Na to samé je zvyklý už delší dobu v kategorii velkých domácích spotřebičů. Kromě dostupných informačních materiálů pro prodejce a koncové zákazníky, kde se změnu snažíme dlouhodobě vysvětlit, funguje též osvětla prostřednictvím marketingových nástrojů, jako je televize, internet a další média, kde se snažíme na tento nový trend upozorňovat. Proto také na podzim připravujeme již druhé kolo televizní reklamy zaměřené právě na tuto problematiku a podporu nového energetického štítku. Mimo jiné pak velmi aktivně pracujeme na poli klasických obchodníků, kde se snažíme prostřednictvím našich obchodních zástupců proškolení individuálně všechny typy prodejců působících na českém trhu.

**Jaké další produktové novinky jste si v kategorii vysavačů připravili pro letošní podzim a začátek příštího roku?**

Kromě již zmiňovaných vysavačů ve třídách A++ a A+ nyní uvádíme na trh zcela novou a unikátní kategorii válcových vysavačů bez nutnosti připojení do elektrické sítě. Jde o vysavače využívající nejmo-



dernější lithium baterie s výkonem, který odpovídá nejvyšším parametrům klasických vysavačů. Protože jde o zcela novou kategorii a dimenzi v oblasti vysávání, budou tyto zcela nové a unikátní vysavače s neomezeným akčním rádiem nabízeny s druhou baterií zdarma. Tím docílíme toho, že uživatel bude moci bezstarostně používat vysavač na nejvyšší výkon více než jednu hodinu. V této kategorii nyní Hoover nabídne jeden sáčkový a jeden bezsáčkový model.

Pak bych ještě vyzdvihl vysavače z řady Rhapsody, kde jde o akumulátorový vysavač na tyči, z něhož můžete bez jakýchkoliv problémů vytvořit vysavač ruční a se kterým zvládnete vysávat prakticky cokoli, od pavučin na stropě až po radiátory nebo automobil.

# NOVÝ ENERGETICKÝ ŠTÍTEK NA VYSAVAČE OD 1.9.2017



# HOOVER A+++ A+

## Nové označování energetické třídy od 1. 9. 2017

Maximální příkon: ≤ 900 W  
Roční spotřeba energie: ≤43kWh/rok

ENERGETICKÁ TRÍDA	MAX. SPOTŘEBA kWh/rok	
A+++	≤10	
A++	≤16	
A+	≤22	
A	≤28	
B	≤34	
C	≤40	
D	>40	
E	≤52	Zakázané uvádět na trh od září 2017
F	≤58	
G	>58	



## Výkon vysávání na různých typech podlah

Třída účinnosti vysávání	Třída účinnosti vysávání koberců	Třída účinnosti tvrdých podlah	
A	≥91%	≥111%	
B	≥87%	≥108%	
C	≥83%	≥105%	
D	≥79%	≥102%	
E	≥75%	≥99%	
F	≥71%	≥96%	Zakázané uvádět na trh od září 2017
G	<71%	<96%	

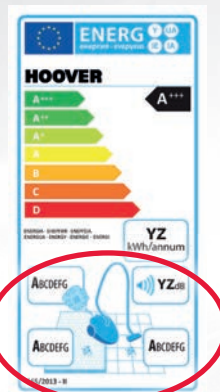

## Roční spotřeba energie a její porovnání

Maximální příkon: ≤ 900 W  
Roční spotřeba energie: ≤43kWh/rok

ENERGETICKÁ TRÍDA	MAX. SPOTŘEBA kWh/rok	ENERGETICKÁ ÚSPORA V POROVNÁNÍ S TRÍDOU A
A+++	≤10	-60%
A++	≤16	-40%
A+	≤22	-20%
A	≤28	



## Množství zpětných prachových emisí

Třída zpětných prachových emisí	Zpětné prachové emise %	
A	≤0,02%	
B	≤0,08%	
C	≤0,2%	
D	≤0,35%	
E	≤0,6%	
F	≤1%	
G	>1%	Zakázané uvádět na trh od září 2017

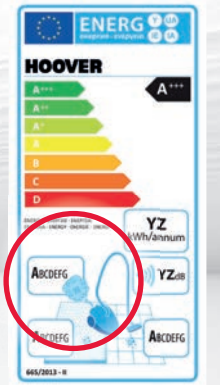

## Označování hlučnosti

Maximální povolená hlučnost: ≤ 80 dB(A)  
Nejtišší vysavač Hoover třídy A++ dosahuje hlučnosti pouhých 62 dB(A).

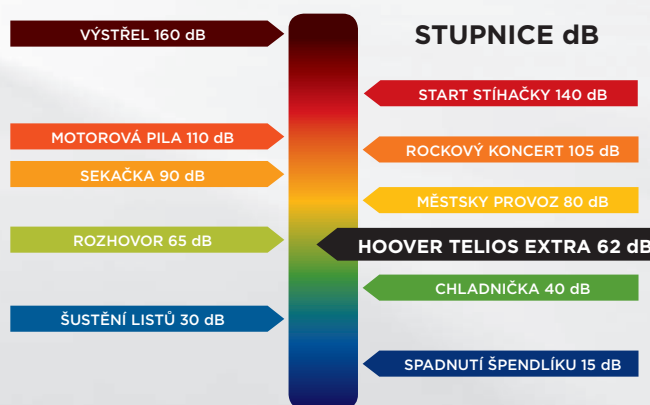
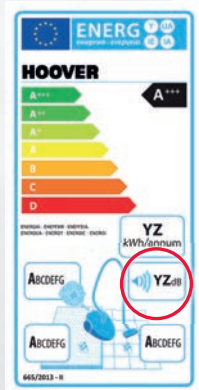

Na modely vysavačů se vztahuje záruka 5 let na motor. Pro uplatnění prodloužené záruky na motor vysavače je nutné výrobek zaregistrovat do 30 dnů od data zakoupení vysavače na [www.registrace-zaruka.cz](http://www.registrace-zaruka.cz).



## SYSTÉMY ZACHYČENÍ PRACHU



### MULTICYKLÓNOVÁ TECHNOLOGIE/ AIRVOLUTION™

Jedná se o nejpokročilejší patentovanou technologii separování prachu. Ta je založena na systému proudění vzduchu v mnoha malých cyklónech, které rychle oddělují vzduch od prachu, posouvají nečistoty na dno nádoby a pouze malé množství jemného prachu vstupuje do filtru. Ten díky tomu potřebuje pouze minimální údržbu. Sací výkon zůstává vysoký a neměnný po celou dobu, beze ztrát.

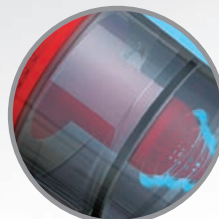

### ZSYSTÉM JEDNOHO CYKLÓNU

Tento systém je vybaven jen jednou cyklónovou jednotkou, který vytváří odstředivý efekt. Poskytuje dlouhotrvající výkon a díky celoplastové rozebiratelné konstrukci umožňuje snadné čištění a přístup do všech částí.

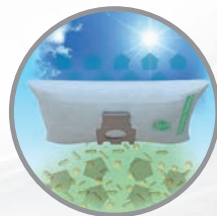

### EPA SÁČKY

Mají až 30krát vyšší schopnost zachycení prachu než běžné sáčky. Díky této funkci neunikne žádný prach. Některé sáčky EPA obsahují aktivní uhlíkové filtry, které odstraňují pachy. Jedná se o ideální sáčky pro alergiky.



### SYSTÉM SNADNÉHO VYSYPÁVÁNÍ PRACHU

Pokud potřebujete vysypat prach, zvládnete to jednou rukou a za pouhé 2 sekundy. Stiskem tlačítka vyjmete nádobu a dalším zmáčknutím otevřete dno a vysypete prach. Tak jednoduché.

Ergonomická rukojeť pro snadné uchopení.

Inovativní flexibilní hadice s postupně se rozšiřujícím koncem. Na vstupu od trubice je hadice užší a při vstupu do sáčku naopak širší. Díky tomu je zvýšen výkon sání.

Trubky, hubice a hadice se zajištěným bezpečným připevněním.

Teleskopická trubice s obousměrným vytahováním pro snadnou manipulaci tam i zpět.

Patentovaná hubice All Floors Supreme s rotačním kartáčem pro tvrdé podlahy a koberce.



Digitální LED displej s nastavením výkonu a sledováním stavu zaplnění sáčku.

## HUBICE PRO KAŽDÝ POVRCH

Díky exkluzivním H Lab hubicím dosahují vysavače Hoover vysokého sacího výkonu na všech površích, ať se jedná o tvrdé podlahy nebo koberce, s dokonalou péčí i o ty nejcitlivější povrchy jako jsou parkety.

## PATENT HOOVER



### ALL FLOORS SUPREME

Nová patentovaná hubice, která je součástí modelu Telios Extra TX60PET 011 umožňuje hloubkové čištění nejen tvrdých podlah, ale především všech typů koberců. Díky aktivnímu rotačnímu kartáči je povrch naklepáván a špína se tak snadněji dostává ven. Kartáč má tři polohy pro sání tvrdých podlah, koberců s nízkým vlasem a koberců s vysokým vlasem.



### PARQUET A PARQUET EXTRA

Díky syntetickým nebo přírodním štětinám a kolečkům potažených filcem jsou vhodné pro parkety a náhynné podlahy.



### MINI TURBO PET

Hubice speciálně určená pro majitele domácích mazlíčků pro hloubkové čištění zvířecích chlupů z čalounění a koberce.



### HUBICE ALL FLOORS

Tyto hubice jsou ideální pro každodenní čištění tvrdých podlah i koberců díky pedálu, který umožňuje nastavit požadovanou výšku pasivního kartáče.





## Štítky trh s vysavači mírně pročistily. Průměrná cena stoupá, protože nejlevnější výrobky již nelze prodávat

**O zákazníkovi bojuje v segmentu vysavačů asi největší počet značek na trhu s domácími spotřebiči. Pozitivní zprávou je, že z něho díky příchodu energetických štítků, hlavně po aktuálním zprůšnění regulace, mizí spousta vyloženě nekvalitních výrobků s extrémně nízkou pořizovací cenou. Nadále trvá „boom“ tyčových akumulátorových modelů a v oblasti robotů ožívají seriózní značky, které pouze nekopírují iRobot, ale přicházejí s vlastními technickými řešeními.**

### Klasické vysavače

Tématu energetických štítků se věnujeme v samostatném článku na stranách 27 a 28, takže si jen stručně projdeme trh. Inovované štítky vrhly na trh na přelomu léta a podzimu spoustu produktových novinek a další budou nabíhat v průběhu dalších měsíců. Přestože čeští zákazníci nadále preferují sáčkové modely, hodně firem i lokálně následuje západní trendy, kde hrají nebo začínají hrát prim bezsáčkové cyklonové vysavače. Je to logické, protože je jejich používání jednodušší a nevyžaduje dokupování sáčků. Spotřebitel se ovšem musí naučit o bezsáčkové vysavače pečovat a musí vědět, že je nutné pravidelně čistit jejich filtry. Odměnou mu bude bez ohledu na zaplnění zásobníku na nečistoty stabilní sací výkon, jímž se sáčkové vysavače z principu svého fungování rozhodně pyšnit nemohou. U těch zůstává obecně hlav-

ní výhodnější hlučnost a víceméně bezúdržbový provoz, protože sáček coby základní filtr většinu nečistot včetně jemného prachu zachytí. Postupně určitě dorazí západní trendy také do našich končin a bezsáčkové vysavače budou objemem prodeje růst na významu (již nyní poměrně svižně stoupají, viz článek GfK na str. 22).

### Akumulátorové vysavače

U bateriově napájených vysavačů tyčového typu vnímáme dvě zásadní změny. První je, že nikl-metal hydridové (Ni-MH) akumulátory byly vytlačeny těmi lithium-iontovými (Li-Ion), které netrpí paměťovým efektem a mají vyšší kapacitu. Druhou je potom to, že většina trhu přijala jako normu koncepci tyčového vysavače od značky Dyson, kde jsou motor, ovládání a nádoba na nečistoty umístěny v poměrně kompaktní ruční jednotce. Tyč s hubicí se nasazuje na ni, takže je takový vysavač vždy typu „2 v 1“. Současně umožňuje pohodlný úklid výše umístěných ploch nebo předmětů, jako jsou konzoly záclon, protože lze na tyč připevnit mimo jiné šterbinovou hubici. Něco takového dřívější koncepce stojacích vysavačů s vyjímatelnou ruční jednotkou neumožňovala, pokud nebyla trubka dodávána jako zvláštní příslušenství (v přehledu zástupce Samsung). Značka Dyson do značné míry redefinovala segment tyčových akumulátorových vysavačů, kde původně etablovala dnes již ustupující design stojacích vysavačů značka Electrolux. Ta se ho nadále drží. Některé další vysavače v přehledu ho mají též, ale třeba Bosch, LG nebo Samsung letos na veletrhu IFA ukázaly „dysonovské“ modely, jejichž příchod očekáváme v průběhu příštích měsíců.

### Robotické vysavače

U robotických vysavačů vnímáme také určité změny. Lídr trhu v podobě amerického iRobotu od loňska žádnou zásadní novinku nepředstavil a drží se nadále svého tradičního pojetí úklidového robotu, které doposud většina firem kopírovala. Korejský Samsung ale přišel s odlišným designem, výrazně vyšším sacím výkonem, a přestože prodejně na lídra zatím v žádném případě nedosahuje, udává zcela nový směr. Podobnou koncepci robotu prezentovala na IFA také značka LG – taktéž s násobně vyšší sací silou, než jakou nabízí iRobot. Navíc se na trh vrací Electrolux – a i on vyvinul kompletně nový robot a nekopíruje design iRobotu. Po letech, kdy jsme vedle iRobotu viděli na trhu jen jeho horší klony, jako Robzone či Ecovacs, nastal evidentně úsvit změn, který může v příštích letech dokonce výrazně změnit poměr sil na trhu.



**Beko**
**VCM7180APT**

- **Bezsáčkový**
- **800 W**
- **AACA**
- **73 dB(A)**
- **Akční rádius 11 m**

Značka Beko vstoupila na trh malých domácích spotřebičů včetně kategorie vysavačů a nabízí zatím 2 bezsáčkové modely, které představuje i ve vlastní prezentaci na straně 23. My jsme do redakční části vybrali kompaktnější z obou modelů s 2,8l nádobou na prach a technologií MultiCyclone. Dodáván je s hubicí na parkety a hubicí PetClean s rotačním kartáčem. Nechybí filtr HEPA 13.

**Sáčkové a bezsáčkové vysavače**

**Bosch  
BGC3U330**

- **Bezsáčkový**
- **600 W**
- **AACA**
- **79 dB(A)**
- **Akční rádius 10 m**

Tento bezsáčkový vysavač používá systém EasyClean, kdy lze jeho nádobu na prach o objemu 1,9 l vyprázdnit stisknutím jednoho tlačítka. Nádoba nemá žádné rohy, je kulatá, takže v ní není místo, kde by se mohl prach usazovat. Vysavač elektronicky monitoruje svůj výkon a optimalizuje ho. Filtrační systém je omyvatelný a obsahuje i filtr HEPA 13. Součástí balení je přepínatelná hubice, hubice s kartáčem na tvrdé podlahy, štěrbinová hubice a hubice na potahy.

**Concept  
VP8250 SILENCIO**

- **Sáčkový**
- **700 W**
- **AADA**
- **65 dB(A)**
- **Akční rádius 11 m**

Novinka v nabídce značky Concept zajme velmi tichým provozem nepřekračujícím hranici 65 dB(A). Vysavač s elektronickou regulací výkonu je dodáván s bohatým příslušenstvím v podobě ECO hubice s turbokartáčem, hubice na potahy s turbokartáčem, podlahové ECO hubice, parketové hubice, extra dlouhé štěrbinové hubice CAR, hubice na čalounění, štěrbinové hubice, hubice s kartáčkem a držáku na malé příslušenství. Sáček má kapacitu 4 l. Nechybí filtr HEPA 13.

**Dirt Devil  
Rebel 26 Total**

- **Bezsáčkový**
- **550 W**
- **A+ACA**
- **75 dB(A)**
- **Akční rádius 10,5 m**

Tato žhavá novinka byla prezentována poprvé na veletrhu IFA a značka Dirt Devil se jí věnuje také ve svém článku na stranách 34 a 35. Chystaný model s předpokládanou dostupností v lednu 2018 má kompaktní rozměry a nádobu na prach s objemem 1,6 l, která se vyznačuje snadným vyprazdňováním (Direct Access Technology). Varianta vysavače ve verzi Total používá univerzální přepínatelnou hubici, parketovou hubici a mini hubici s turbokartáčem pro rychlé odstranění zejména zvířecích chlupů z potahů sedaček.

**Dyson  
Cinetic Big Ball Animal Pro 2 DS-228409-01**

- **Bezsáčkový**
- **700 W**
- **ABCA**
- **80 dB(A)**
- **Akční rádius 9,66 m**

Nová verze vlajkové lodi vysavačů značky Dyson je unikátní jednak svou bezúdržbovou koncepcí Cinetic (není potřeba čistit žádné filtry) a konstrukcí, která zajišťuje, že se při překlopení vysavač vždy sám narovná. K vysavači dostanete prodlouženou sací hubici (až 125 cm), podlahovou hubici s rotačním kartáčem s karbonovými vlákny, pneumatickou podlahovou hubici, flexibilní hubici na parkety, turbo kartáč, na který se nenavíjejí vlasy a chlupy, kombinovanou hubici pro vysávání štěrbin či schodů a hubici na čalounění.

**Electrolux  
UltraOne EU099TM**

- **Sáčkový**
- **700 W**
- **AAAA**
- **65 dB(A)**
- **Akční rádius 12 m**

Nejvyšší model sáčkových vysavačů Electrolux se chlubí energetickým štítkem se čtyřmi „A“. Vysavač je velmi tichý, používá 5l sáčky, má elektronické ovládání s displejem a dálkové ovládání na rukojeti. Základ příslušenství tvoří přepínatelná hubice FlowMotion Silent doplněná o hubici na tvrdé podlahy AeroPro Parketto Pro a příslušenství 3 v 1 (lze uložit v těle vysavače). Výkon lze nastavit i na režim AUTO, kdy se síla sání přizpůsobuje sama podle vysávaného povrchu. Výstupní filtr nese název Allergy Plus a zachycuje ty nejmenší částice.

**ETA****Silenino Digi 251090000**

- Sáčkový
- 700 W
- AADA
- 62 dB(A)

- Akční rádius 12 m

Vysavač z nabídky značky ETA dosahuje velmi nízké hlučnosti použitím tříplášťového uložení motoru a sendvičového protihlukového filtru. Elektronické nastavení s LED displejem je doplněno ještě o dálkové ovládání v rukojeti. Třída A v emisích prachu splňuje tento model díky přítomnému filtru HEPA 13. Co se týče příslušenství, dodává ETA následující prvky: hubici s turbokartáčem na koberce, přepínatelnou podlahovou hubici, parketovou hubici, hubici na sběr zvířecích chlupů, hubici na čalounění, štěrbínovou hubici a hubici s kartáčkem pro lokální úklid zaprášených míst. Sáček má objem 5 l.

**Hoover****Prodige PR60ALG 011**

- Bezsáčkový
- 450 W
- A++AAA
- 76 dB(A)

- Akční rádius 10 m

Vysavač v energetické třídě A++ právě přichází na český trh. Staví na technologii Airvolution, což je multicyclonový systém s až 97% účinností. Součástí ovládání jsou LED kontrolky a vysavač používá i zvukové signály. Dodáván je s přepínatelnou hubicí All Floors Supreme, speciální kobercovou hubicí Carpet Optimax, parketovou hubicí Parquet Extra, mini hubicí s turbokartáčem a protialergickou ochranou s ionty stříbra, hubicí na nábytek, štěrbínovou hubicí a kartáčem na prach. Nádoba na nečistoty má objem 2 l.

**Philips****Performer Cat & Dog FC8681/09**

- Sáčkový
- 650 W
- A+ACA
- 70 dB(A)

- Akční rádius 10 m

Nizozemský Philips představil v posledních týdnech několik nových vysavačů splňujících novou normu EU. Jedním z nich je tento model se 4l sáčkem, protialergickým výstupním filtrem a univerzální hubicí TriActive+, která díky vzduchovým kanálkům vpředu a na stranách účinněji sbírá větší částice a prach podél stěn. Kromě této hubice je v příslušenství ještě parketová hubice, mini hubice s turbokartáčem, malá hubice a nástavec pro vysávání štěrbín.

**Rohinson****R-138**

- Sáčkový
- 700 W
- AACA
- 76 dB(A)

- Akční rádius 7 m

Cenově dostupný vysavač používá 5stupňovou filtraci včetně filtru HEPA 13. Jeho sáček má objem 3 l. Na těle vysavače naleznete kromě tlačítka pro navijení kabelu a zapnutí/vypnutí napájení ještě ovládání pro regulaci výkonu. Příslušenství se skládá z přepínatelné hubice, kartáčové hubice a štěrbínové hubice typu 2 v 1.

**Rowenta****Silence Force Cyclonic 4A R07623EA**

- Bezsáčkový
- 750 W
- AAAA
- 67 dB(A)

- Akční rádius 11 m

Další žhavá novinka na českém trhu se čtveřicí „A“ na štítku je aktuálně nejtišším cyklonovým vysavačem na světě díky dosažení maximální hlučnosti 67 dB(A). Rowenta dále zdůrazňuje snadné vyjímání 2,5l zásobníku na prach a jeho vyprazdňování. Výstupní filtr High Efficiency zachycuje i ty nejmenší částice. Zásadní u tohoto modelu je též použití univerzální hubice, s níž dosahuje účinnosti A na pevných podlahách a kobercích. U většiny vysavačů s třídami A je potřeba hubice měnit. Dodávána je ještě parketová hubice, nástavec na štěrbiny a hubice na čalounění.

**Samsung****VC07K41H0VB/GE**

- Bezsáčkový
- 750 W
- AADA
- 80 dB(A)

- Akční rádius 10 m

Zástupce korejského výrobce používá technologii CycloneForce se speciální integrovanou turbínou Anti-Tangle Turbine, která pomáhá dosáhnout vyšší účinnosti při separaci nečistot. Nečistoty i chomáče vlasů díky ní neulpívají na mřížce, ale končí v zásobníku na prach. Ten má objem 1,3 l a velmi snadno se vyjímá a vyprazdňuje. Výstupní filtr vysavače zachycuje ty nejmenší částice – nepotvrzuje to jen třída A na energetickém štítku, ale také test SLG a certifikát BAF. Součástí balení je přepínatelná hubice, parketová hubice a speciální hubice Anti-Tangle s gumovým rotačním kartáčem, na kterém neulpívají vlasy.

# Premiant ve všech třídách



**BOSCH**

Stvořeno pro život



Energetická třída: **A**



Třída prachových emisí: **A**



Třída účinnosti vysávání koberců: **A**



Třída účinnosti vysávání tvrdých podlah: **A**



Technologie vysokého výkonu od značky Bosch, která zajistí vynikající výsledky vysávání s nízkou spotřebou energie.



Velký sáček na prach s objemem XXL snižuje únavné vyměňování sáčků na prach a tímto i minimalizuje náklady na spotřební materiál.

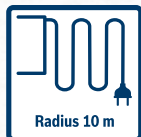

Vysoký stupeň flexibility a pohodlného vysávání díky dlouhé šňůře, která zajišťuje 10 m akční rádius.



Zajistí dlouhotrvající výkon vysávání, i když se sáček zaplní. Méně výměn sáčků = méně dalších nákladů.



[www.bosch-home.com/cz](http://www.bosch-home.com/cz)

**Bissell****Multireach Ion XL 36V**

- Li-Ion 36 V
- Až 95 min. vysávání
- Dobíjení 4 h
- 2 v 1

Tento vysavač nese název Multireach, což vyjadřuje jeho schopnost uklízet ve více úrovních. Je podlahovým a současně ručním vysavačem s prodlužovací tyčí, díky níž s ním lze vyčistit i konzoly záclon. Základní podlahová hubice nepostrádá elektrický rotační kartáč. Dále je k dispozici hubice s kartáčem na pevné podlahy nebo hubice na vysávání rozsypaných drobků (pro použití s dodávaným mini smetáčkem), štěrbinová hubice, hubice na potahy nebo hubice na zvířecí chlupy. Hlavní hubice nepostrádá LED osvětlení na bocích a je schopna účinně vysávat prach z rohů. Tyč s rukojetí je ohebná, takže je vysavač skladnější a lze s ním snadno uklízet i pod nábytkem. Nádoba na prach má objem 0,6 l.

**Bosch  
BBH51830**

- Li-Ion 18 V
- Až 30 min. vysávání
- Dobíjení 6 h

Týčový vysavač v tradičním stojacím designu používá flexibilní kloub, takže se s jeho hubicí vybavenou motorizovaným kartáčem snadno manipuluje. Vysavač využívá elektronický systém kontroly sání pro zajištění efektivního úklidu na každém povrchu. Výrobce dále uvádí nabití na 80 % už za 3 hodiny a možnost volby výkonu ve 3 úrovních. Zásobník na prach má objem 0,9 l.

**Concept  
VP4130**

- Li-Ion 18,5 V
- Dobíjení 4 h
- Až 25 min. vysávání
- 2 v 1

Vysavač české značky Concept je zajímavý především svou ohebnou rukojetí, takže se s ním lze pohodlněji dostat pod nábytek. Úklid usnadňuje také v hubici umístěné LED světlo. Centrální část vysavače je vyjímatelná a slouží jako ruční vysavač. Příslušenství se skládá z hubice s elektrickým rotačním kartáčem, hubice na čalounění a sady pro upevnění na zed.

**Dirt Devil  
Blade DD777-2**

- Li-Ion 32 V
- Až 45 min. vysávání
- Dobíjení 4 h

Nejvyšší řada týčových akumulátorových vysavačů Dirt Devil zvaná Blade byla ústředním bodem prezentace značky na veletrhu IFA. V SELLU ji pak firma podrobně představila v zářijovém čísle na straně 21. Novinka používá cyklonovou technologii HELIX, na niž nemá vliv poloha vysavače. Z výbavy jmenujme elektrický kartáč v hubici, ovládní s LED kontrolkami, nástavce pro ruční vysávání, držák na stěnu. Začátkem roku 2018 uvede Dirt Devil na trh nejvyšší model řady se 40V baterií a dobou sání na jedno nabití až 60 minut.

**DOMO  
DO 216SV**

- Li-Ion 14,4 V
- Dobíjení 6 h
- Až 30 min. vysávání
- 2 v 1

Nově se objevuje v portfoliu značky DOMO tento týčový model napájený lithiovým akumulátorem. Rychlost otáčení rotačního kartáče v hubici lze nastavit ve 2 stupních. Kartáč je samozřejmě vyjímatelný. Sklopná rukojeť vysavače usnadňuje jeho skladování. Nádoba na prach má objem 0,35 l. DOMO dodává vysavač s nabíjecí stanicí.

**Dyson  
V7 Animal Pro**

- Li-Ion 21,6 V
- Dobíjení 3,5 h
- Až 30 min. vysávání
- 2 v 1

Řada vysavačů „V“ značky Dyson byla letos rozšířena o modely s označením V7, stojícími mezi vlajkovou lodí V8 a cenově dostupnější sérií V6. U řady V7 najdeme nové rotační kartáče s účinností o 75 % vyšší než v případě modelů V6. Doba provozu 30 minut platí pro vysávání bez kartáče – s ním je udávaná doba provozu 20 minut. Při nastavení nejvyššího výkonu sání vydrží vysavač na jedno nabití v provozu 6 minut. Součástí výbavy je také mini hubice s motorizovaným kartáčem. Zásobník na nečistoty má objem 0,54 l. Výstupní filtr je typu HEPA.

# Bez kabelu. Bez omezení. Vysoký sací výkon.

## Poháněný digitálním motorem Dyson.

Srdcem vysavače a klíčem k vysokému sacímu výkonu je jedinečný digitální motor Dyson V8.



### Dyson digitální motor

Patentovaný digitální motor Dyson svými 115 000 ot./min. vytváří sání 15 litrů za sekundu.

### Úklid nad hlavou

Lehký a perfektně vyvážený pro vysávání vysoko nad hlavou, dole u podlahy i meziřím.



### Pro všechny typy podlah

Vysoký sací výkon na hladkých podlahách i kobercích pro rychlý úklid.



### Vysávání schodů

Snadno se dá přestavět na ruční vysavač pro rychlý úklid.



### Úklid automobilu

Ideální pro úklid automobilu, odstraňování nečistot a chlupů zvířat z čalounění.



### Nejnovější technologie



Podlahová hubice s rotačním kartáčem s přímým pohonem

+



Podlahová hubice s rotačním válcem pokrytým měkkou tkaninou

Vysavač Dyson V8 Absolute je vybaven dvěma podlahovými hubicemi pro všechny typy podlah na různé druhy nečistot. Pro vysávání ploch mimo podlahu je dodáván s rotačním minikartáčem na čalounění, štěrbinovou hubicí a kartáčovou hubicí. Součástí je i praktický úchyt na stěnu.

Více na: [www.dyson.cz](http://www.dyson.cz)

# dyson v8 absolute

### Electrolux Ultra Power EUP86SSM

- Li-Ion 32,4 V
- Až 95 min. vysávání
- Dobíjení 5 h

Aktuálně uváděná novinka používá kvalitní baterie Sony Li-Ion HD a při nízkém výkonu sání vydrží v provozu na jedno nabití až 95 minut. Při nastavení normálního sání 33 minut. Hubice s elektrickým rotačním kartáčem se chlubí patentovaným systémem Brush Roll Clean, kdy stačí sešlápnout pedál, zapnout sání a vysunutě nože rozřežou všechny namotané vlasy a chlupy. Ty končí v zásobníku na nečistoty (0,8 l). Přehled o úklidu zlepšuje integrované LED osvětlení



### Hoover Rhapsody RA22AFG 011

- Li-Ion 22 V
- Dobíjení 5 h
- Až 35 min. vysávání
- 2 v 1

Další novinkou prezentovanou poprvé na veletrhu IFA je řada tyčových vysavačů Rhapsody od značky Hoover. Výrobky jsou již dostupné na českém trhu. Vysavač obsahuje stále rotující filtr H-Spin Core pro dosažení optimální separace prachu, motorizovanou hubici, nádobu na prach o objemu 0,7 l a jednoduché ovládání. Základní hubice s rotačním kartáčem má LED osvětlení. Příslušenství dále tvoří držák na stěnu, na který lze připevnit také štěrbinovou hubici kombinovanou s hubicí se štětínami a prachovou hubicí kombinovanou s hubicí na čalounění. Navíc je v balení ještě parketová hubice a taška na příslušenství.



### LG CordZero VS8405SCW

- Li-Ion 18 V
- Až 60 min. vysávání (2 akumulátory)
- Dobíjení 4,5 h
- 2 v 1

Mezi největší přednosti tohoto vysavače patří nepochybně to, že k němu výrobce dodává v základu hned 2 akumulátory, přičemž oba se mohou dobít najednou. V běžném režimu lze díky tomu vysávat až 60 minut, ve výkonném režimu až 40 minut. Dále zmiňme hubici s LED osvětlením a s rotačním kartáčem Anti-Tangle Brush s gumovými lamelami místo štětín. Vlasy a chlupy se na něj díky tomu nenamotávají a končí v nádobě na prach (0,35 l). Vysavač používá invertorový motor Smart Inverter (10 let záruka). Stav baterie indikuje LED ukazatel.



### Rowenta Air Force 360 RH9079WO

- Li-Ion 21,9 V
- Dobíjení 3 h
- Až 20 min. vysávání
- 2 v 1

I tento tyčový vysavač měla možnost naše redakce vidět a vyzkoušet na veletrhu IFA. Používá nyní tolik populární koncepci s tyčí, takže funguje jako podlahový vysavač s motorizovanou hubicí, ruční vysavač nebo vysavač pro úklid výše umístěných ploch. Rowenta také zdůrazňuje LED osvětlení integrované v podlahové hubici, přítomnost mini hubice s elektrickým kartáčem pro efektivní úklid po domácích mazlíčcích, nádobu na prach o objemu 0,4 l a držák na stěnu, kam lze připevnit i dodávané nástavce. Motor vysavače je invertorového typu.



### Samsung VS60K6030KB/GE

- Li-Ion 21,6 V
- Dobíjení 3 h
- Až 30 min. vysávání
- 2 v 1

Část přehledu věnovanou tyčovým vysavačům uzavírá zástupce značky Samsung s hubicí EZ Clean konstruovanou tak, aby se při vysunutí rotačního kartáče z něho automaticky odstranily všechny vlasy a chlupy. Samsung také zdůrazňuje komfortní manévrovatelnost s možností ohybu vysavače až zcela k zemi, aniž by se nazdvihla hubice. K vysavači je dodáváno příslušenství 2 v 1 určené pro ruční jednotku. Dokoupit lze ještě dlouhou trubku pro úklid ve výškách, za sedačkami, u zdi apod. Nádobu na prach má objem 0,25 l.



# VYSAVAČE SAMSUNG: DOKONALÝ ÚKLID BEZ NÁMAHY

*Ať už robotické, nebo tyčové, vysavače Samsung patří dlouhodobě k naprosté špičce. Novinky POWERbot VR9300 a POWERstick VS6000KL usnadní úklid svým extrémním sacím výkonem, nenáročnou údržbou a řadou jedinečných technologií a funkcí.*



## Robotický vysavač POWERbot VR9300

Samsung POWERbot VR20K9350WK z řady VR9300 disponuje funkcí Intelligent Power Control, která automaticky upravuje sací výkon podle typu vysávaného povrchu, a zaručuje tak co nejlepší výsledek čištění. Maximální sací výkon na kartáči dosahuje až 40 wattů, což je 60násobně víc než u běžných robotických vysavačů. To majitelé ocení zejména při jeho přechodech z tvrdé podlahy na koberec a naopak. Čisticí kartáč široký 311 milimetrů – což je o 107 mm víc, než mají běžné, 204 mm široké kartáče – poskytne účinný čisticí výkon a zaručí rychlé vysávání domácnosti.

## Intelligence a high-tech funkce

Vysoce výkonný FullView Sensor 2.0 ve spolupráci s funkcí Edge Clean prozkoumá i velmi úzká a malá zákoutí velkých prostorů. Tím se minimalizuje kontakt nebo neustálé narážení do nábytku a okolí. Problém nebude ani vysávání v rozích místností. Senzor rohy vyhledá a třikrát je vysaje se sacím výkonem zvýšeným o 10 %. Díky funkci Visionary Mapping Plus System si vysavač pomoci vysoce výkonných senzorů a vestavěné digitální kamery zmapuje prostor domácnosti a vypočítá optimální trasu.

## Vysávání pod palcem

S aplikací Select & Go v chytrém telefonu, která je součástí aplikace Samsung Smart Home, a prostřednictvím bezdrátové sítě wi-fi má majitel možnost si vybrat místnost, kterou chce vysát. Vytvoří totiž mapu domácnosti, ve které lze nastavit místa, která má v každé místnosti vysavač uklidit. Jedním dotykem majitel dokáže vypnout nebo zapnout vysavač a naplánovat si časy vysávání, i když je mimo dům. S funkcí Point Cleaning může zase vysavač navést na specifická místa, která chce vysát. Jednoduše zasvítí laserovým ukazovátkem, které je součástí dálkového ovladače, až na vzdálenost 1 metr před vysavač VR9300, který bude následovat světlo a zároveň vysávat. Majitel tak dokáže efektivně zareagovat například při náhodném rozsypaní mouky na dlaždice a vše vrátit do původního stavu během několika sekund.

## Tyčový vysavač POWERstick

Subtilní tělo bezsáčkového tyčového vysavače POWERstick série VS6000KL působí již na první pohled futuristicky a ukrývá hned několik technologií, jež usnadňují manipulaci s ním, samotné vysávání, ale i jeho čištění. Jeho podoba je navržena tak, aby jej uživatelé mohli postavit na libovolné místo.

Rafinovaná konstrukce vysavače umožňuje rychlé zatočení kolem rohů a překážek tvořených částmi nábytku. 180stupňová konstrukce těla umožní obratné manévrování i pod postelemi, větší kolečka pak stabilnější a plynulejší pohyb. Tyčový vysavač POWERstick je uzpůsoben k tomu, aby si poradil s odlišnými prostředím. Byl navržen jako dvě zařízení v jednom těle – hodí se do místností s velkými podlahami a přitom ho během chvilky můžete proměnit v praktický ruční vysavač k čištění menších ploch, čalounění nebo nábytku.

## Extrémní výkon, jednoduché čištění

Samsung POWERstick přináší extrémní sací výkon. Je až třikrát účinnější než konvenční modely vysavačů. Konstantní sací výkon přímo na turbomotorovém kartáči je 10 nebo 30 wattů. Výkonná 21,6voltová výměnná lithiová baterie poskytuje dlouhotrvající výkon až přes 30 minut, podle zvoleného výkonu.

Stejně jako vysávání je jednoduché i jeho čištění. Filtrace Cyclone Force poskytuje konstantní sací výkon a dokonale odstraní nečistoty na okraj nádoby. Pomocí technologie EZClean pak jednoduše odstraní jakýkoli prach a nečistoty včetně dlouhých zamotaných vlasů.



**Dirt Devil  
M611 Fusion**

- Ni-MH 14,4 V
- Až 60 min. vysávání
- Dobíjení 5 h
- Dobíjecí stanice

Čenově dostupnější robot je vysoký pouze 5,5 cm, takže se dostane pod větší množství nábytku a je schopen uklidit místa jiným automatickým vysavačům nedostupná. Na výběr jsou 4 režimy úklidu – náhodný pohyb, obvodové uklízení, hadový pohyb a kruhový pohyb. Vysavač používá 2 boční kartáčky, 3 senzory proti pádu a dobíjecí stanici.

**Electrolux  
PURE i9 PI91-5SGM**

- Li-Ion 14,4 V
- Dobíjení 3,6 h
- Dobíjecí stanice

Velkolepý návrat značky Electrolux na trh robotických vysavačů byl ohlášen letos na veletrhu IFA a výrobky již míří na trh. V Česku je novinka dostupná zatím exklusivně pro síť Electro World. Vysavače staví na nově vyvinutém systému 3D Vision pro mapování prostoru, trojúhelníkovitým tvaru, schopnosti překonat až 2,2 cm vysoké prahy a wi-fi konektivité, která je umožňuje nastavovat, spouštět a monitorovat na dálku (i mimo domov). V případě nedostatku energie se vysavač vrátí do základny a po dobití naváže úklid, kde přestal. Vedle černého provedení je v prodeji ještě zlaté (PI91-5SSM).

**iRobot  
Roomba 896**

- Li-Ion 14,4 V
- Až 150 m<sup>2</sup> na jedno nabití
- Dobíjení 3 h
- Dobíjecí stanice

Vlajkovou lodí zůstává v nabídce amerického výrobce nadále model Roomba 980. Firma ale reagovala na vývoj na trhu, kde začínají převládat akumulátory Li-Ion, a uvedla s nimi i modely řady 800. Model Roomba 896 vstoupil na trh letos v létě a používá systém AeroForce včetně gumových kartáčů, na které se zachytí minimum vlasů. Roomba je vybavena 42 senzory pro orientaci v prostoru a staví na navigačním systému iAdapt. Jeho systém umožňuje naprogramování úklidu na 7 dnů. K nastavení slouží také aplikace, protože lze robot připojit k wi-fi.

**LG  
HOM-BOT Turbo+ VR9647PS**

- Li-Ion 14,4 V
- Až 100 minut vysávání
- Dobíjení 3 h
- Dobíjecí stanice

Na jaře se objevil v nabídce společnosti LG tento vysavač s duálním mapováním prostoru, wi-fi konektivitou, funkcí bezpečnostního monitoringu domácnosti (při zaznamenání pohybu pořídí vysavač fotografie a odešle je majiteli), invertorovým motorem (10 let záruka), 2 bočními kartáči, možností nasazení mopy a komunikací v češtině.

**Samsung  
VR20K9350WK/GE**

- Li-Ion 21,6 V
- Až 90 minut vysávání
- Dobíjení 4 h
- Dobíjecí stanice

Nový nejvyšší model robotických vysavačů značky Samsung stojí na zcela nové konstrukci bez bočních kartáčků, které nahrazuje vepředu umístěný rotační kartáč. Koncepte umožňuje efektivní sání podél stěn díky bočním vzduchovým kanálkům. Při njetí ke zdi nebo do rohu vysune vysavač přední lištu, nahrne nečistoty popojetím vzad a posléze vyjede zpět ke zdi, aby je nasál. Výrobce také vyzdvihuje systém Visionary Mapping Plus, wi-fi konektivitu a extra vysokou sílu sání.





# Výjimečně tichý vysavač řady UltraSilencer™

Nejtišší sáčkový vysavač od Electroluxu  
**EUS89™ řady UltraSilencer™ ZEN**  
se sníženou hlučností pouhých **58 dB(A)**,  
příkonem **650 W** a maximálním čisticím  
výkonem. Díky technologii **SilentAir™**  
tak nebudete rušit ani své spící dítě.

ergonomická rukojeť s dálkovým elektronickým  
ovládáním AeroPro™ Remote

nesené příslušenství 3 v 1 přímo na rukojeti vysavače

teleskopické trubky AeroPro™

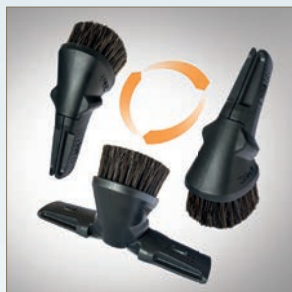

Integrované příslušenství 3 v 1  
(kartáček, štěrbinová hubice,  
hubice na čalounění)



hubice  
FlowMotion™ Silent  
+  
hubice na tvrdé  
podlahy AeroPro™  
Parketto Pro

objem prachového  
sáčku 3,5 l / E201B s-bag®  
Classic Long Performance

digitální displej  
a elektronická  
regulace výkonu  
s funkcí AUTO  
(přizpůsobí výkon  
vysávanému  
povrchu)

omyvatelný filtr  
Allergy Plus™

elektronický indikátor plného  
prachového sáčku a výměny filtru

# VYSAVAČE NA ČESKÉM TRHU PODLE GfK

**TRH S VYSAVAČI<sup>1</sup> ROSTE. ZA PRVNÍ POLOVINU<sup>2</sup> ROKU 2017 SE VE SLEDOVANÝCH ODBYTOVÝCH CESTÁCH<sup>3</sup> ZVEDL OBRAT MEZIROČNĚ O 12 %. PRŮMĚRNÁ INVESTICE<sup>4</sup> DO VYSAVAČE V MEZIROČNÍM SROVNÁNÍ ROVNĚŽ MÍRNĚ STOUPLA, A TO NA ČÁSTKU 3 TISÍCE KORUN.**

KLASICKÉ PODLAHOVÉ VYSAVAČE

Panelový trh GfK/Česká republika  
Struktura trhu

I-VI 2016/2017 + VI 2017  
Prodej v ks/Kč/%

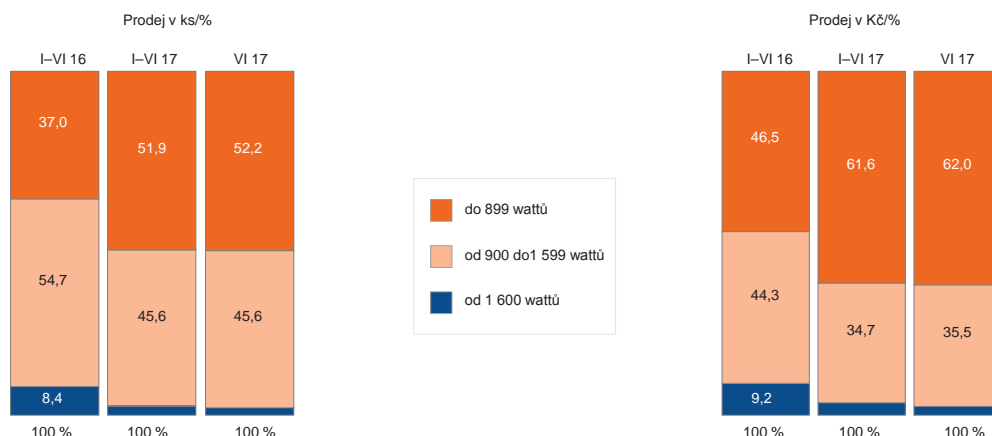

Nárůst poptávky zaznamenaly klasické podlahové vysavače, dále z hlavních typů robotické a tyčové. Snížení objemu prodeje postihlo drobné ruční vysavače a o 10 % klesly také víceúčelové. Ty však stejným tempem ztratily i v hodnotě, zatímco ruční vysavače vlivem růstu jejich průměrné ceny obrátově pro změnu o 10 % stouply. O růst tržeb vyšším tempem, než rostl prodej v kusech, se tak za celou skupinu vysavačů zasloužil nejen nárůst průměrné ceny u některých segmentů trhu (např. u tyčových vysavačů), ale i změny ve struktuře prodáváného sortimentu (rostl podíl dražších vysavačů, např. robotických).

## Klasické podlahové vysavače

Z celkového objemu trhu za prvních šest měsíců letošního roku zaujímal tento klasický sortiment určený jen na suché vysávání mezoročně stabilních 65 %. V objemu i hodnotě se prodej zvedl o 8 %, kupující za podlahové vysavače zaplatili průměrně 2 500 korun. S příkonem do 900 wattů se jich v první půlce roku prodalo 52 %, což v korunovém vyjádření odpovídalo podílu 62 % (před rokem zaujímal tento segment 47 % hodnoty trhu).

Za uvedené období narostl prodej u dražších modelů, konkrétně za cenu od 3 tisíc korun výše – tento sortiment odpovídal za necelou polovinu tržeb za vysavače.

Jednou z dalších změn ve struktuře prodáváného sortimentu byl také nárůst podílu bezsáčkových podlahových vysavačů. Ty zaujímaly spolu s malým segmentem modelů, které nabízí obě možnosti, již 30 % celkové poptávky po klasických podlahových vysavačích – tedy téměř o 4 procentní body více než ve stejném období před rokem.

## Robotické vysavače

Prodej „robotů“ stoupl dvouciferně v kusech i korunách, mírně se snížila průměrná cena. Tyto výrobky se prodávaly průměrně za 9 700 korun, což ve srovnání s prvním pololetím minulého roku znamenalo snížení průměru zhruba o necelých 5 %.

O toto snížení se postaral nárůst podílu relativně levnější nabídky, tj. v ceně do 5 tisíc korun, případně v ceně od 5 do 8 tisíc korun. U obou těchto cenových segmentů se navíc mezoročně snížila průměrná cena.

## Tyčové, víceúčelové a ruční vysavače

U tyčových vysavačů poptávka stoupla mezoročně o 8 % a díky růstu průměrné prodejní ceny o 15 % se hodnota prodeje posunula ještě více k přírůstku. V průměru za ně kupující zaplatili 3 300 korun. Poptávka mezoročně klesla u sortimentu do 2 500 korun, zatímco dražší tyčové vysavače objemově – dokonce dvouciferně – rostly.

S poklesy prodeje v objemu i hodnotě se v největší míře potýkal sortiment víceúčelových vysavačů. Přestože v průměru se prodávaly za stejnou cenu jako před rokem, tj. 3 700 korun, podíl se zvýšil jednodušším přístrojem – určeným kromě suchého vysávání na mokré, avšak bez dalších funkcí.

Ruční vysavače sice v objemu nerostly, ale v hodnotě díky 11% zvýšení průměrné ceny na částku 1 200 korun vykázaly přírůstek. Poptávka se zvedla výrazně u modelů v ceně od 1 900 korun výš.

Zdroj:

Zdeněk Bárta

Consumer Choices Director CZ&SK, GfK Czech

GfK Czech, oddělení Consumer Choices, kontinuálně monitoruje trh se zbožím dlouhodobé spotřeby v České republice a na Slovensku metodou panelového výzkumu. Jeho základem jsou pravidelně zjišťované údaje o prodejkách konečnému spotřebiteli ze stálého reprezentativního vzorku maloobchodních prodejen. Více na [www.gfk.com/cz](http://www.gfk.com/cz), případně kontaktujte Zdeňka Bártu, Consumer Choices Directora CZ&SK ([zdenek.barta@gfk.com](mailto:zdenek.barta@gfk.com)).

<sup>1</sup> Dle typu rozlišuje GfK v nejobecnější rovině přístroje ruční (akumulátorové a bateriové), podlahové, robotické a elektrické smetáky. Podlahové vysavače ještě dále člení na klasické podlahové vysavače na suché vysávání, tyčové vysavače, vysavače s klepáčkem a kartáčem, a dále na víceúčelové, tj. přístroje, které v sobě sdružují více funkcí, např. také vysávání za mokra.  
<sup>2</sup> Meziroční srovnání odpovídá období I-VI 2017 vs. I-VI 2016.  
<sup>3</sup> Elektroprodejny, nesespecializované prodejny (hypermarkety, Cash & Carry, obchodní domy, nesespecializované čistě internetové prodejny a IT prodejny).  
<sup>4</sup> Vážena počtem prodaných kusů, zaokrouhlena na stovky korun.

# NOVÉ VYSAVAČE BEKO DO DOMÁCNOSTI S ALERGIKY I MAZLIČKY

**beko**

Spolu s ostatními malými domácími spotřebiči Beko přichází na trh i nové vysavače a překvapí hned v několika vlastnostech. Mají tři „A“ v parametrech energetické třídy, účinnosti vysávání podlahy i reemise prachu. Jsou bezsáčkové, zákazníkovi tak odpadá starost se sháněním a výměnou sáčků. Místo toho se jednoduše vyprazdní

nádoba na prach ve chvíli, kdy se rozsvítí její indikátor. Oba vysavače disponují HEPA 13 filtrem, který důkladně zachytává i jemné prachové částice a pyly. Hodí se tak zejména do domácností s alergií. V neposlední řadě stojí za zmínku i velký akční rádius a bohaté příslušenství, které usnadní úklid v koutech a pod nábytkem.

## Objem nádoby

Díky objemu nádoby 2,8 l není potřeba zásobník vyprazdňovat po každém vysávání.



## Bezsáčkové provedení

Ideální pro dlouhodobé použití, nemusí se dokupovat sáčky a řešit jejich velikost.

## Kompaktní rozměr

Vysavač Beko se díky svým rozměrům vejde téměř všude - pod postel, do kumbálu či za dveře.



## NOVÉ VYSAVAČE BEKO



## Regulace výkonu

Nastavení výkonu vysávání je ideální pro různé typy povrchů.

## Dva dokonalé kartáče

Skvělá dvojka - kartáč PetClean lépe odstraní zvířecí srst z koberců a kartáč na parkety zase šetrně vysaje dřevěné podlahy.



## Mini turbo kartáč

Miniturbo kartáč odstraní i zašlapané drobečky v koberci a to díky pohyblivému kartáči v hlavici a efektivnímu odsávání.

### Bezsáčkový vysavač VCM 7180 T

- energetická třída A
- účinnost vysávání podlahy A
- účinnost vysávání koberce C
- 800 W
- 73 dBA
- objem nádoby 2,8 l
- akční radius 11 m
- filtr HEPA 13
- MultiCyclone technologie
- indikace naplnění nádoby
- kartáč na parkety
- kartáč PetClean

### Bezsáčkový vysavač VCO 6325 AB

- energetická třída A
- účinnost vysávání podlahy A
- účinnost vysávání koberce C
- 800 W
- 74 dBA
- nádoba na prach 2,5 l
- akční radius 10 m
- filtr HEPA 13
- PerformCyclon technologie
- regulace výkonu
- indikace naplnění nádoby
- kartáč na parkety
- mini turbo kartáč
- šterbinová hubice
- kulatá hubice
- plochá hubice





# Tajemství šťastného bydlení s vaším domácím mazlíčkem

Máte doma zvířátko, které je spíše než domácím mazlíčkem členem vaší rodiny? Pokud ano, patříte mezi miliony dalších lidí, kteří si už svůj život bez čtyřnohých miláčků neumí představit.

I když nám zvířecí kamarádi život zpříjemňují a obohacují, bydlet s nimi bohužel často přináší spoustu starostí. Neustále nacházíme jejich srst po celé podlaze, koberci či sedačce. Právě pro milovníky domácích mazlíčků našla společnost Electrolux ideální řešení v podobě kolekce Animal Care, která nabízí hned několik typů vysavačů, aby přesně vyhověla různým požadavkům zákazníka. Nově se tato kolekce značky Electrolux objevuje v elegantním červeném provedení.

## Chcete klasický výkonný šňůrový vysavač?

Model **UltraONE EUO9ANIMAL** nabízí prvotřídní sací výkon, 100% filtraci prachu a nejlepší energetickou třídu na trhu 4A.

EUO9ANIMAL disponuje speciální hubicí AeroPro Mini Turbo, která si hravě poradí i s těmi nejodolnějšími chlupy. Zároveň je tento model vybaven speciálním sáčkem Anti-Odour, který pohlcuje veškeré nežádoucí zápachy. Součástí výbavy je i hubice FlowMotion™ Parketto Pro, která je určena speciálně pro vysávání na tvrdých podlahách.



## Hledáte co možná nejtíší vysavač?

Díky kombinaci maximálního výkonu a minimální hlučnosti je pro Vás jasnou volbou model **EUSANIMAL** řady **UltraSilencer ZEN**, který je nejtíším vysavačem od Electrolux. Jeho hlučnost je pouhých 58 dB(A), což odpovídá úrovni hlasitosti běžného hovoru.

Vysavač je vybaven speciálními hubicemi AeroPro Mini Turbo a Flow Motion Silent a sáčkem Anti-Odour.



Speciální sáček Anti-Odour E203



## Preferujete akumulátorový vysavač?

Model **EER7ANIMAL** řady **Ergorapido 3v1** je bezšňůrový vysavač, který disponuje flexibilní ruční jednotkou, na kterou lze nasadit speciální motorizovanou hubici Animal Care, jež si bez námahy poradí s jakýmkoliv typem chlupů od psa či kočky. Dokonce i s těmi, které zůstávají například v sedací soupravě a jejichž odstranění je velmi zdlouhavé.



# Rowenta®

## NEJTIŠŠÍ 4A444 BEZSÁČKOVÝ VYSAVAČ NA SVĚTĚ\*

\* S jednou sací hubicí na všech typech povrchů, září 2017.

### SILENCE FORCE™ CYCLONIC





## Energetické štítky a ecodesign vysavačů. Z trhu mizí laciná „čína“. Regulace má ale svá negativa

Když v roce 2014 vstupovala v platnost nová regulace Evropské unie týkající se vysavačů a kromě energetických štítků určila výrobcům mantinely včetně maximálního příkonu, psalo se, že je konec výkonným vysavačům. Realita taková samozřejmě není a mnohé současné vysavače vysávají lépe než ty několik let staré nedokonale utěsněné s obyčejnými hubicemi. Na druhou stranu má regulace svá úskalí a zasloužila by si revizi.

Do letošního 1. září bylo možné uvádět na trh vysavače s příkonem maximálně 1600 W, i když většina výrobců se snažila už od roku 2014 plnit přísnější verzi normy, která právě od prvního zářijového dne letošního roku platí. Minimum výrobců, především z kategorie „áčkových“ značek, se vydalo opačným směrem. Jediným výrazným byl nizozemský Philips, který se částečně soustředil na vysavače s 1600 W, protože je spotřebitelé nadále vyhledávali. Jeho nabídka byla svým způsobem rozkročená do dvou směrů – část portfolia plnila unijní záměr a šla cestou vysoké efektivity při nízké spotřebě. Druhá část pak vsadila na příkon. Současné přísnější podmínky regulace už takovému přístupu Philipsu zamezily.

Vysavače nesmějí v současnosti mít vyšší příkon než 900 W a limitace se týka-

jí ještě dalších oblastí. Přibyla například hluknost, životnost hadice a životnost motoru. Zvýšit se též musela efektivita sběru nečistot a definována je nově míra emisí, která musí být nižší než 1 %. Vše velmi přehledně shrnuje tabulka číslo 1. Energetickým třídám se podrobně věnuje tabulka číslo 2 na další straně. Podívejme se teď na jednotlivé parametry podrobněji.

### Průměrná roční spotřeba a příkon

Na štítku je jako jeden z hlavních údajů uváděna průměrná roční spotřeba, která je snad vyjma chladniček/mrazniček u všech spotřebičů hodně diskutabilním údajem. Není snad potřeba příliš vysvětlovat, že se domácnost od domácnosti logicky výrazně liší podle její plochy, frekvence používání vysavače, inten-

zity úklidu atd. Číslo na štítku vzniká velmi složitým výpočtem, kde hrají roli položky jako 50 vysávání za rok, 87 m<sup>2</sup> coby průměrná bytová jednotka, 4 průchody vysavačem nad každým bodem na podlaze... Jde z toho hlava kolem a snad každému je jasné, že se skutečným životem většiny z nás má formule unijního „průměru“ společné pramálo. Při výběru vysavače se proto nemá smysl na tento údaj soustředit.

Energetická třída, která z odhadované roční spotřeby vyplývá, ale stojí v základu na parametru příkonu vysavače, takže čím lepší energetickou třídu vysavač má, tím má zpravidla nižší příkon. Nové štítky etablovaly navíc třídy A+, A++ a A+++, přičemž nejvyšší dosažená je zatím A++, kdy má tento vysavač značky Hoover příkon 450 W.

### Codesign regulace

	Od 1. září 2014	Od 1. září 2017
Průměrná roční spotřeba	< 62 kWh/rok	< 43 kWh/rok
Příkon	< 1600 W	< 900 W
Sběr nečistot na koberci	≥ 70 %	≥ 75 %
Sběr nečistot na pevné podlaze se štěrbinami (např. parkety)	≥ 95%	≥ 98%
Množství zpětně vypuštěného prachu	-	< 1%
Hluknost	-	≤ 80 dB(A)
Životnost hadice	-	použitelná po 40 000 kmitech pod tlakem
Životnost motoru	-	≥ 500 hodin

Tabulka 1

## Sběr nečistot

Ať už jde o položku týkající se koberců, nebo pevných podlah, jde o indikátor efektivity práce vysavače. Má nepochybně svou výpovědní hodnotu, nicméně i zde jde trochu o hru s čísly..., tedy písmeny. Nejvyšší třídy A totiž dosahují mnohé vysavače tím, že k nim výrobci dodávají hned několik hubic, aby na obou typech povrchu získali třídu A. Uživatel ale nebude neustále při úklidu hubice měnit a většinou zůstane u standardní přepínatelné, s níž na kobercích třídy A takový vysavač nedosahuje, většinou C nebo D. V obchodech není v současnosti mnoho modelů, které mají univerzální hubici tak dobře navrženou, aby se mohly chlubit třídou A i v efektivitě sběru nečistot na kobercích.

Druhým aspektem, který je potřeba vzít v potaz, je způsob měření, který je laboratorní, kdy se 5× za sebou táhne hubicí tam a zpět po koberci a pevné podlaze. Samozřejmě s fungl novým vysavačem a v případě těch sáčkových s prázdným sáčkem. Nastavený způsob měření kritizuje více firem, ale nejhlasitěji značka Dyson. A nelze s ní než souhlasit, že současný stav nereflktuje reálné používání vysavače. Každopádně se aktuálně hovoří o možnosti revize systému měření, kdy by se vysavače testovaly ještě se sáčkem nebo prachovou nádobou z poloviny plnou. Byl by to určitě krok správným směrem, který by navíc jasně ukázal výhody bezsáčkových vysavačů, k nimž na západě spotřebitelé inklinují, zatímco v Česku nadále zůstávají lídrem prodejů ty sáčkové.

## Množství zpětně vypouštěného prachu

U tohoto parametru, který byl do letošního září pouze indikován na štítku a nyní má i své mantinely, nelze vést asi velkou diskusi. Jde o jednoznačně měřitelný údaj, na který nemá vliv ani koncepce vysavače. Jak bylo řečeno, vysavač smí nyní vypustit maximálně 1 % prachu zpět do prostoru. Většina modelů dosahuje pochopitelně mnohem lepších čísel – především když používá filtry typu HEPA nebo jiné antialergické filtry se stejnou efektivitou. Ty zachycují až 99,99 % prachu včetně roztočů.

## Energetické třídy, třídy účinnosti sběru nečistot, třídy prachových emisí od 1. září 2017

Třída	Spotřeba energie (SE) [kWh/rok]	Sběr nečistot na koberci (dpuc)	Sběr nečistot na pevné podlaze se štěrbínami (např. parkety) [dpuhf]	Prachové emise (dre)
A+++	≤ 10	x	x	x
A++	10 SE ≤ 16	x	x	x
A+	16 SE ≤ 22	x	x	x
A	22 SE ≤ 28	dpuc ≥ 91 %	dpuhf ≥ 111 %	dre ≤ 0,02 %
B	28 < SE ≤ 34	87 % ≤ dpuc < 91 %	108 % ≤ dpuhf < 111 %	0,02 % < dre ≤ 0,08 %
C	34 < SE ≤ 40	83 % ≤ dpuc < 87 %	105 % ≤ dpuhf < 108 %	0,08 % < dre ≤ 0,20 %
D	40 < SE ≤ 46	79 % ≤ dpuc < 83 %	102 % ≤ dpuhf < 105 %	0,20 % < dre ≤ 0,35 %
E	46 < SE ≤ 52	75 % ≤ dpuc < 79 %	99 % ≤ dpuhf < 102 %	0,35 % < dre ≤ 0,60 %
F	52 < SE ≤ 58	71 % ≤ dpuc < 75 %	96 % ≤ dpuhf < 99 %	0,60 % < dre ≤ 1,00 %
G	SE > 58,0	dpuc < 71 %	dpuhf < 96 %	dre > 1,00 %

Červeně označené třídy nejsou v daných kategoriích již povoleny a nové výrobky s těmito parametry nesmí výrobci uvádět od 1. září na trh.

Tabulka 2

## Hlučnost

Snahy o dosažení rekordně nízké hlučnosti u vysavačů jsou dlouhodobé a nadále v nich vede značka Electrolux se svou řadou sáčkových modelů UltraSilencer ZEN. Hlučnost těchto vysavačů nepřesahuje 58 dB(A), tudíž můžete při vysávání poslouchat hudbu, sledovat televizi nebo si povídat. Nemysleme si ale, že by měla Unie do toho parametru zasahovat a regulovat ho, když tak nečiní u dalších spotřebičů, například digestoří. Hodnota 80 dB(A), již nesmějí nyní vysavače překročit, je každopádně dostatečně vysoká a měla minimální dopad na to, že by výrobci vyřazovali po 1. září určité vysavače z nabídky.

## Životnost hadice a životnost motoru

Není žádným tajemstvím, že domácí spotřebiče dnes už nevydrží to co dříve. Je si ovšem potřeba uvědomit, že dnes také neplatíme za pračku pět nebo šest výplat. U vysavačů byl problém v kvalitě motorů a příslušenství včetně hadice hlavně u těch nejlacnějších modelů –

ty většinou nesplňují regulaci ecodesignu ani v dalších oblastech, takže se z trhu postupně vytrácejí. Požadavky EU na kvalitu motoru s výdrží minimálně 500 hodin provozu a hadice, která musí být použitelná i po 40 000 kmitech pod tlakem, nejsou proto úplně od věci.

Systém energetických štítků vysavačů je potřeba zákazníkům v prodejnách pečlivě vysvětlit včetně jejich negativ. Spotřebitel by měl také chápat, že ne vždy je třída „A“ ve sběru nečistot indikátorem vysoké efektivity, pokud je jí dosaženo přibalením spousty různých hubic. Je hezké mít vysavač AAAA, to jistě. Kdo ale bude neustále sundávat a nasazovat jednotlivé hubice? Málokdo.

Štítky mají smysl, vyčistily trh od kvalitativního „šmejdu“, zamezily obchodním značkám dodávat na trh žrouty energie, snaží se změnit myšlení spotřebitelů, kteří celé roky vybírali vysavače podle naprosto zavádějícího údaje v podobě příkonu. Potřebují ovšem revidovat a vylepšit, aby neprotežovaly sáčkové vysavače na úkor těch bezsáčkových, k nimž se celý vyspělý svět přiklání.



VYSÁVÁ, DEZINFIKUJE  
PÁROU NEBO PROVÁDÍ  
OBOJÍ V JEDINÉM  
KROKU.

Cyklonové vysávání  
bez ztráty sacího výkonu.

Technologie Dry-Tank  
Udrží nečistoty v nádobě  
mimo vlhkost.

Omyvatelné návleky  
z mikrovlákná.

Extra široká čistící hlavice  
pro účinné čištění podlah.



TECHNOLOGIE DROP-IT™  
nečistoty od nepořádku  
a zvířecích chlupů

### 3 ZPŮSOBY ČIŠTĚNÍ



1 Vysává



2 Vytírá a dezinfikuje párou



3 Vysává, vytírá a dezinfikuje  
párou v jednom kroku

V JEDNOM KROKU

VYSAJE  
VYTŘE &  
VYSUŠÍ

PODLAHY VE  
VAŠEM DOMĚ.

CROSSWAVE™  
je vhodný pro  
tyto povrchy:

- dřevěné podlahy
- laminátové podlahy
- koberce
- dlažba

www.bissell.cz



Válcový rotační kartáč  
pro různé typy povrchů

3-V-1  
ČISTICÍ  
ÚČINEK

2  
SYSTÉMY  
NÁDRŽÍ

VÝJÍMATELNÝ  
KARTÁČ

DIGITÁLNÍ  
KONTROLKY

ROTAČNÍ  
KARTÁČ

KONTROLKA  
SPREJE LED

**Bissell**®

**VAC&STEAM™**  
**VYSAVAČ**  
**A PARNÍ MOP**  
**VŠE V JEDNOM**

**CROSSWAVE™**  
**MULTIFUNKČNÍ**  
**ČISTICÍ ZAŘÍZENÍ**  
**3-V-1**



reddot design award  
winner 2017



## MAXIMÁLNÍ VÝKON, DLOUHÁ VÝDRŽ BATERIE A RYCHLÉ DOBÍJENÍ. TO JSOU NOVÉ AKUMULÁTOROVÉ VYSAVAČE DYSON

Britská společnost Dyson patří mezi průkopníky v kategorii bezsáčkových vysavačů. Její zakladatel James Dyson vymyslel a zkonstruoval první vysavač s cyklonovou separací nečistot, kterou převzal celý trh. Podobně tomu je nyní u tyčových akumulátorových vysavačů, jejichž design společnost Dyson definovala, a její výrobky jsou proto nadále špičkou v současné nabídce. Kdo odmítá kompromisy, volí jediné Dyson.

Volnost pohybu, připravenost k okamžitému použití, snadná manipulovatelnost, to jsou jen některé z důvodů, proč do domácnosti pořídit bezdrátový vysavač značky Dyson. James Dyson investoval do jejich vývoje miliony liber a v podobných relacích se pohybovaly investice do vylepšení akumulátorů, kterými jsou vysavače napájeny. Jeho vysavače se lehce drží, lze s nimi pohodlně vysát i pavučiny pod stropem, schody nebo interiér auta. Vysoká sací síla pak zajišťuje vysokou efektivitu úklidu a jeho rychlost.

Jelikož byla nabídka akumulátorových vysavačů značky Dyson značně inovována, představujeme vám jejich aktuální portfolio včetně podrobných technických specifikací.

### Dyson V8 Absolute

Tyčový aku vysavač Dyson V8 Absolute představuje vysavač s nejvyšším sacím výkonem v porovnání s jinými akumulátorovými vysavači. Vysavač má ergonomickou konstrukci, je lehký a používá Li-Ion baterii s dlouhou výdrží. Nabíjení vám zabere jen 5 hodin a provozní doba činí až 40 minut. Využít můžete také speciální režim MAX, který vám poskytne 7 minut ještě vyššího sacího výkonu. S vysavačem Dyson V8 Absolute uklidíte opravdu kdekoli, od podlahy až k záhybům u stropu. Tyčový vysavač Dyson lze navíc velmi snadno upravit na ruční vysavač. Vysavač je vhodný také pro alergiky díky účinnému filtru HEPA. Výhodou je také hygienické



vyprazdňování zásobníku, který disponuje objemem 0,54 l. Právě díky doživotnímu (pracímu) filtru a zásobníku místo sáčků nebudete zatíženi dodatečnými nákupy spotřebního materiálu. Dodáván je s nejkompaktnější sadou příslušenství, jehož výpis naleznete v tabulce specifikací.

### Dyson V7 Animal Pro

Tento tyčový akumulátorový vysavač je určen hlavně pro majitele domácích mazlíčků, protože jim pomůže s odstraněním chlupů ulpívajících zejména na kobercích a potazích sedaček. Slouží k tomu jak univerzální podlahová hubice s přímým poho-

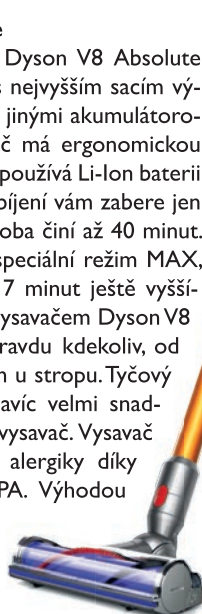

nem, tak mini hubice s motorizovaným kartáčem. I tento model tedy můžete používat jako ruční vysavač. Jeho dobíjení trvá 3,5 hodiny a v chodu vydrží až 30 minut. Při volbě režimu MAX pro dosažení nejvyššího možného sacího výkonu dokáže na jedno nabití pracovat 6 minut. Objem zásobníku je u všech variant Dyson V7 stejný, tedy 0,54 l. Zachycení nejméně nečistot má na starost filtr HEPA.



### Dyson V7

#### Motorhead Pro

V této verzi není model V7 sice dodáván s tak bohatým příslušenstvím jako varianta Fluffy, ale zato u něho najdete univerzální podlahovou hubici s přímým pohonem, která je vhodná jak na hladké podlahy, tak koberce. Za praktické příslušenství lze považovat též otočný nástavec pro vysávání nad hlavou. Výdrž a doba dobíjení jsou shodné s dalšími již popisovanými vysavači řady V7.



### Dyson V7 Trigger

Výkonný ruční vysavač s lehkou a ergonomickou konstrukcí je též poháněn akumulátorem typu Li-Ion s dlouhou výdrží. Pyšní se tišším chodem a celkově příjemnějším zvukem a také delší výdrží než model V6 Trigger. Nabíjení zabere 3,5 hodiny a provozní doba činí až 30 minut vysoce účinného sání.

### Dyson V7 Fluffy

Další verze modelu Dyson V7 cílí na domácnosti bez koberců, tedy s pevnými podlahami, protože je vybaven podlahovou hubicí s měkkým rotačním válečkem. Ten pomáhá efektivně odstranit jak větší nečistoty, tak vrstvu jemného prachu. Ze speciálního příslušenství doplňuje podlahovou hubici ještě mini hubice s motorovým kartáčem. Výdrž akumulátoru na jedno nabití, které trvá 3,5 hodiny, je také 30 minut. V režimu MAX potom minut 6. Nechybí filtr HEPA.



### Dyson V6

#### Cord Free

Přehled portfolia tyčových vysavačů uzavírá tento model vybavený Li-Ion baterií s výdrží až 20 minut na jedno nabití (nabíjení 3,5 h). Ani u tohoto modelu nechybí režim MAX pro nejsilnější sání po dobu 6 minut. Stejně jako u předcházejících zařízení máte možnost upravit V6 Cord Free na ruční vysavač.



### Dyson V6 Trigger

Ruční aku vysavač Dyson V6 Trigger představuje výkonný vysavač s výdrží 20 minut na jedno nabití. Dobíjení Li-Ion akumulátoru u něho též trvá 3,5 hodiny. Ideální je pro úklid těžko přístupných míst a lokálního nepořádku, například rozsypané mouky v kuchyni apod.

	V8 Absolute	V7 Animal Pro	V7 Fluffy	V7 Motorhead Pro	V6 Cord free	V7 Trigger	V6 Trigger
Motor	Dyson V8	Dyson V7	Dyson V7	Dyson V7	Dyson V6	Dyson V7	Dyson V6
Max. sací výkon	115 W	100 W	100 W	100 W	100 W	100 W	100 W
Max. provozní doba	40 min	30 min	30 min	30 min	20 min	30 min	20 min
Objem odpadní nádoby	0,54 l	0,54 l	0,54 l	0,54 l	0,4 l	0,54 l	0,4 l
HEPA filtrace	Ano	Ano	Ano	-	-	-	-
Univerzální podlahová hubice s přímým pohonem	Ano	Ano	-	Ano	-	-	-
Specializovaná hubice na hladké podlahy	Ano	-	Ano	-	-	-	-
Univerzální podlahová hubice	-	-	-	-	Ano	-	-
Mini hubice s motorovým rotačním kartáčem	Ano	Ano	Ano	-	-	Ano	-
Jemný mini kartáč na prach	Ano	-	Ano	-	-	-	-
Pružná šterbinová hubice	-	Ano	-	-	-	-	-
Otočný nástavec pro vysávání nad hlavou	-	-	-	Ano	-	-	-
Šterbinová hubice	Ano	Ano	Ano	Ano	Ano	Ano	Ano
Kombinovaná kartáčová hubice	Ano	Ano	Ano	Ano	Ano	Ano	Ano
Úchyt na stěnu	Ano	Ano	Ano	Ano	Ano	-	-
Kód	DS-227296-01	DS-227612-01	DS-227608-01	DS-227611-01	DS-227433-01	DS-232710-01	DS-238732-01
Doporučená koncová cena	16 699 Kč	13 999 Kč	13 999 Kč	11 499 Kč	9 499 Kč	7 999 Kč	5 299 Kč

## Martin Pitoňák: Lidé energetickým štítkům u vysavačů moc nerozumí, měření v laboratoři neodpovídá realitě

*Nejen energetické štítky vysavačů, ale také tyčové akumulátorové vysavače a pozice značek Dirt Devil a VAX na českém trhu byly hlavními tématy našeho rozhovoru s Martinem Pitoňákem, produktovým manažerem společnosti BaSys CS. Tradiční dodavatel spotřební elektroniky a hi-fi techniky převzal před dvěma lety distribuci zmíněných značek a vstoupil na trh domácích spotřebičů.*



**Značky Dirt Devil a VAX působí na českém trhu už od devadesátých let, ale pro většinu času za sebou neměly silné zázemí pro svůj rozvoj. To se s převzetím distribuce ze strany společnosti BaSys CS změnilo před dvěma lety. Jakou cestu jste od té doby urazili?**

Dirt Devil ani VAX nikdy neměly na českém trhu vlastní zastoupení. Ani my jím nejsme, společnost BaSys CS je distributorem, tradičně působícím na trhu se spotřební elektronikou již 26 let. Dlouhodobě dodává na zdejší trh například výrobky Pioneer, Bose či Loewe. Před dvěma lety pak vstoupila také do segmentu domácích spotřebičů, když získala distribuci právě Dirt Devil a VAX. Zatím jde pouze o ně, nicméně určitá zásadní rozšíření portfolia značek domácích spotřebičů jsou ještě před námi. S Dirt Devil a VAX jsme každopádně začali od nuly, i když VAX je mezi zdejšími spotřebiteli dobře zapsán jako specialista na mokry úklid a čištění koberců. Každopádně bojujeme o zákazníky na malém českém trhu, kde působí téměř 200 značek v domácí úklidové technice a 20 z nich takřkajíc „dělá čísla“. Doposud plníme očekávání společnosti TTI, do jejíhož portfolia Dirt Devil a VAX celosvětově patří. Obě značky jsou ze strany zákazníků vnímány pozitivně. Těžíme například i z toho, že Dirt Devil si vybudoval silnou pozici v sousedním Německu, výrazně roste ve Francii a státech Beneluxu. Jsem přesvědčen, že už za letošní rok budeme vidět ve výsledcích GfK také v Česku. Nebudu zastírat, že nám hodně pomohlo také to,

že z českého trhu odešel náš hlavní konkurent Zelmer, který byl v kategorii čističů velmi silný.

**Velkým tématem, byť trochu nepravoplatně, se staly letos v srpnu a září opět energetické štítky, potažmo regulace ecodesignu. Jak vnímáte tento tři roky starý a nyní zpřísněný zásah EU do trhu vy?**

Abych řekl pravdu, v obecné rovině nevnímám štítky příliš pozitivně. Jde o určitý výmysl úředníků a dovolím si tvrdit, že běžný zákazník štítky nadále číst neumí a nerozumí jim. Respektive se na štítky zákazník v případě vysavačů zkrátka nedívá. Jinak by se naše modely s vysokou účinností a nízkou spotřebou prodávaly ještě lépe. Co mi vyloženě vadí u inovovaných štítků, jsou limity hlučnosti, kde přichází trh o možnost dodávat vysavače, které skvěle fungují a mají vysokou účinnost. Z měřených hodnot má dle mého názoru smysl efektivita sběru nečistot a emise, nikoliv však hlučnost, která je diskutabilní. Vždyť u odsavačů nejsou, co se týče hlučnosti, žádná restriktivní omezení. Celkově pak chybí edukace zákazníků, kteří v energetických štítcích tápou. U velkých spotřebičů je dnes zajímavá, kolik „plus“ za označením „A“ spotřebič má. U vysavačů ale třídy nehrají v rozhodování zákazníka zásadní roli. Proto měla Unie v této věci provést plošnou a masivní edukaci. Navíc je nutné si uvědomit, že u sáčkových vysavačů s postupným plněním sáčku třídy zásadně klesají pod hranici písmene A, kdežto u bezsáčkových modelů, které jsou na českém

trhu nadále minoritní skupinou, nikoliv. Tento stav se snažíme změnit i my tím, že se soustředíme primárně na bezsáčkové vysavače.

**Vidíte někde prostor pro vylepšení štítků, jejich úpravu nebo změnu metodiky měření údajů?**

Vysavače se měří v laboratořích pomocí certifikovaného prachu. Vždy jde o zcela nové čisté kusy se všemi dokonale čistými filtry, což je vlastně z hlediska běžného používání vysavače v domácnosti zcela nerealistické. Myslím, že by měly štítky více zohlednit reálný provoz vysavače. Nebylo by špatné, kdyby uváděly nejen maximální, ale i minimální hlučnost vysavače a to, zda je k dispozici mechanická, nebo elektronická regulace výkonu. A ještě bych chtěl zmínit, že existují dnes měřicí laboratoře v Německu a ve Velké Británii, přičemž v nich probíhá měření odlišně. Nikdo se přitom nezabývá tím, jaký postup je správný.

**Splnit nové normy nebylo jednoduché. Někteří výrobci ještě před 1. zářím 2017 vyráběli cíleně vysavače v nejhorsí energetické třídě s 1600W příkonem, které teď museli rychle vyprodat, protože to aktuální nastavení parametrů ze strany EU neumožňuje. Jak tomu bylo u vás?**

My jsme od počátku nastoupili již do rozjetého vlaku, protože jsme převzali distribuci obou značek v době, kdy už byly energetické štítky pro vysavače v platnosti. Společnost TTI se na ně dlouho připravovala a zainvestovala nemalé prostředky do vývoje. Naše aktuální

produkty splňují nejen původní normu z roku 2014, ale i tu novou. Pouze asi dva modely jsou za novým limitem hlučnosti, ale jinak můžeme všechny doposud nabízené modely dodávat dál. Nezatěžovali jsme proto sklady partnerů vysavači, které by museli rychle vyprodávat. Myslím, že to jasně vypovídá o našem přístupu. TTI vyvinula technologii EFC (Efficient Floor Care Technologies) složenou z různých konstrukčních prvků a vylepšení. Vysavače používají motor s nízkým příkonem, ovšem s vysokou účinností. Chybět nemůže optimalizace proudění vzduchu, perfektní spoje a těsnění a účinná filtrace.

**Značka Dirt Devil následovala poměrně rychle aktuální trendy na trhu a začala se aktivně angažovat v kategorii akumulátorových vysavačů. Jejich nástup se možná i trochu poji s tím, že nepodléhají regulaci ecodesignu. Každopádně prodeje těchto vysavačů dlouhodobě rychle rostou. Jak dlouho může tento stav ještě trvat?**

Já bych se nedivil, kdyby během několika málo let postihla regulace a energetické štítky i tyto vysavače (směje se). Každopádně jak tyčové akumulátorové, tak robotické vysavače nehrají ve většině domácností roli primárního vysavače. Základ v běžném bytě tvoří vysavač síťově napájený. Bateriový zastává spíše roli druhého vysavače pro situace, kdy se někde nadrobí nebo se něco vysype. Uživatel sáhne po tomto vysavači a okamžitě nepořádek uklidí, aniž by musel chodit pro velký vysavač, připojovat ho a zase ho uklízet. Důležité jsou u akumulátorových modelů jejich hmotnost, výdrž baterie, funkčnost a efektivita. Obecně přišli výrobci na to, jak takové vysavače vyrobit, a v posledních letech se s nimi roztrhl pytel. V meziročním srovnání rostou tyčové vysavače nadále dvouciferně. A není se čemu divit, protože pro zákazníka mají zkrátka velký přínos. Ostatně se tyto vysavače prodávaly velmi dobře i v době, kdy byly na trhu pouze modely s NiMH akumulátory, vyznačujícími se opravdu nízkou životností. Dnes vládne technologie Li-Ion s vysokou kapacitou a rychlým dobíjením. VAX se tímto segmentem vysávání zabývá už dlouho, neboť jeho největší rival na britských ostrovech se na akumulátorové modely výrazně zaměřil. Nyní přebírá od VAXu štafetu Dirt Devil, jemuž se jako značce daří na mnoha trzích západní Evropy.

**Hodně zákazníků se u těchto vysavačů zajímá o kvalitu a životnost akumulátoru. Jeho pořizovací cena není nízká. Jak jsou na tom vaše modely? A kolik v případě výměny akumulátor stojí?**

Naše vysavače nepoužívají dockovací stanice, takže není baterie neustále pod napětím, což prodlužuje její životnost. I notebooky nebo telefony, které také používají Li-Ion akumulátory, není doporučeno nechávat dlouhodobě připojeny k nabíječce. Životnost akumulátorů závisí pochopitelně na jejich používání. U našich vysavačů je lze snadno vyměnit a jejich ceny se pohybují od 1000 do 2000 Kč dle kapacity. Tato částka tvoří zhruba pětinu až čtvrtinu ceny celého vysavače, takže má výměna i po pár letech služby smysl a vyplatí se.

**U nejnovějších modelů řady Blade používáte takzvanou technologii Direct Helix. Můžete nám ji popsat? A jaký je její přínos?**

Jednotka pro separaci nečistot od procházejícího vzduchu není vertikální, ale horizontální. Nečistoty jsou díky tomu oddělovány bez ohledu na orientaci vysavače. Uživatel s ním může hýbat dle libosti a například vysávat i pod stropem a podobně, protože cesta vzduchu k válci je vždy přímá. Důležité je též kontinuální udržování sacího výkonu bez ohledu na stav baterie. I při zbývajících 5 % z celkové kapacity akumulátoru dokáže vysavač pracovat při plném výkonu, tedy až do úplného vybití. Nejde o žádný marketingový tah, neprezentujeme pro zákazníky zcela abstraktní odstředivé síly v „G“. Jen nabízíme vysavač, který plní to, co má primárně plnit – perfektně vysát nečistoty.

**Vraťme se ještě na trh klasických síťově napájených vysavačů. Máte nebo chystáte nějaké novinky s ohledem na příchod inovovaných štítků?**

Chystáme uvedení nových sáčkových modelů Dirt Devil Rebel 76 s elektronickou regulací výkonu Smart Control a novým designem. Dále přijdou nové bezsáčkové vysavače Dirt Devil Infinity AC, nahrazující úspěšné modely VAX Air Compact – jejich výroba musela být ukončena právě kvůli nesmyslné legislativě o hlučnosti... Zajímavé je především jejich příslušenství v podobě Flexi hadice, která zvyšuje akční rádius o dalších 4 metrů. Zmínit pak ještě musím bezsáčkové modely Dirt Devil Rebel 26 s energetickým



štítkem A+ACA a rozšíření nabídky robotických vysavačů o model M613 Tracker. Podrobnější informace k novinám naleznete v naší prezentaci v tomto vydání SELLu (str. 34 a 35, pozn. redakce).

**Značka VAX platí primárně za specialistu na multifunkční vysavače a mokré čištění koberců. V některých kategoriích nemá na trhu téměř konkurenci. Po převzetí distribuce jste ve svých marketingových aktivitách věnovali prostor hlavně jí. Nyní se nám zdá, že do popředí zájmu postoupil Dirt Devil. Je to tak? Značka Dirt Devil si vybudovala za ta léta, co je na trhu, v západní Evropě velmi silnou pozici. Aktuálně má proto společnost TTI zájem věnovat pozornost hlavně jí a rozšiřovat portfolio výrobků, což bylo letos jasně vidět na veletrhu IFA. Je jasné, že i BaSys CS musí zákonitě držet krok a prezentovat nové výrobky a následovat aktuální trendy. Pokud jde o Dirt Devil, ten na mnoha trzích přebírá dokonce výrobky původně vyvinuté pro VAX. Nicméně VAX zůstává značkou specializovanou na čištění, tudíž distribuované modely v nabídce nadále zůstávají. VAX své vlajkové lodě vyvinul před více než 40 lety a postupně je vylepšoval až k dokonalosti. Jelikož má nabídku produktů v podstatě ucelenou, je aktuální zaměření na Dirt Devil logickým krokem. Příští rok pak ukáže, jaké přijdou novinky u značky VAX, jíž se v marketingu budeme ve spojení s nimi aktivněji věnovat.**

# Dirt Devil®



## ĎÁBELSKÝ VÝKON A MIMOŘÁDNÁ ÚČINNOST. NOVINKY DIRT DEVIL JIŽ BRZY VE VAŠICH OBCHODECH

AMERICKÁ ZNAČKA DIRT DEVIL PŘICHÁZÍ PRO ZÁVĚR LETOŠNÍHO ROKU A PŘEDEVŠÍM ROK PŘÍŠTÍ S MNOŽSTVÍM PRODUKTOVÝCH NOVINEK, KTERÉ ROZŠÍŘÍ A JEŠTĚ ZATRAKTIVNÍ JEJÍ NABÍDKU. PŘIPRAVENY JSOU JAK SÁČKOVÉ, TAK BEZSÁČKOVÉ VYSAVAČE V ENERGETICKÉ TŘÍDĚ DOSAHUJÍCÍ HODNOTY AŽ A+ A JEDEN NOVÝ ROBOTICKÝ MODEL PRO AUTOMATIZOVANÝ ÚKLID DOMÁCNOSTI.

### **Výkon s nízkou spotřebou ve třídě A+ Bezsáčkové vysavače Rebel 26**

V závěru letošního roku uvede Dirt Devil na český trh tuto novou řadu vyznačující se energetickým štítkem A+ACA. Určeny jsou proto zejména do domácností s pevnými podlahami, kde při nízké spotřebě umožní vysoce účinné vysávání a dokonalou filtraci. Kompaktní vysavače, s nimiž je velmi pohodlná manipulace

a pohyb, jsou vybaveny novou Direct Airpath Technology optimalizující průchod vzduchu a zvyšující účinnost. Když připočítáme velký akční rádius 10,5 m, máme před sebou malý a výkonný vysavač, při jehož používání není potřeba v běžné domácnosti neustále přepojovat kabel mezi zásuvkami. Vylepšeno bylo u modelů Rebel 26 také vyprazdňování nádoby na prach pomocí 2 klapek. A i občasné čištění filtračního systému je

nyní jednodušší díky přímému přístupu k filtrům. Nádoba na prach má objem 1,6 l.

V nabídce budou 2 modely – Rebel 26 Reach dodávaný s univerzální hubicí, parketovou hubicí a kombinovaným příslušenstvím 3 v 1 (štěrbina, kartáč, hubice na potahy). Zejména pro majitele domácích mazlíčků je potom určen model Rebel 26 Total, u něhož se nachází navíc ještě mini-turbo kartáč pro účinné čištění například potahů sedaček.



### Tichý společník s chytrým ovládáním Sáčkové vysavače Rebel 76

Už v těchto dnech můžete objednávat nové sáčkové modely značky Dirt Devil, které byly poprvé prezentovány na veletrhu IFA v Berlíně letos v září. Jde o univerzální vysavače vhodné jak pro úklid pevných podlah, tak koberců. Jejich energetický štítek nese písmena AABA. I přes vysokou účinnost jsou tiché a hladina hluku během úklidu nepřekračuje hranici 67 dB(A). Srdcem novinek je ovšem systém Smart Control Technology s dotykovým panelem SmartControl, pomocí kterého komfortně a rychle nastavíte optimální výkon ve 4 úrovních. Panel vás též informuje o zaplnění sáčku, i když jeho výměna nebude tak častá, protože modely Rebel 76 používají extra velké filtry s objemem 3,8 l. Sáčky mohou být po vyjmutí uzavřeny, aby z nich při přenášení do odpadu neunikl žádný prach.

I v případě těchto modelů tvoří základ nabídky vysavač doplněný o univerzální hubici, parketovou hubici a příslušenství typu 3 v 1. Ten hledejte jednoduše pod označením Rebel 76. Vybavenější Rebel 76 Pet přidává ještě mini-turbo kartáč.

### Extra nízký profil Robotický vysavač M613 Tracker

Značka Dirt Devil se etablovala též na trhu automatizované úklidové techniky, a to zejména v kategorii výrobků s vynikajícím poměrem cena/výkon. V kategorii modelů s pořizovací cenou do 5000 Kč uvádí nyní novinku v podobě modelu Tracker s kódovým označením M613. Tento vysavač vysoký pouhých 5,5 cm se dostane pod většinu nábytku a je schopen udržovat domácnost čistou i v místech, která je nutné běžně uklízet výhradně manuálně. Frekvence mezi standardními vysáváním pomocí tradičního vysavače tak může díky němu ještě klesnout. Novinka používá 3fázový čistící program a na jedno nabití vydrží v provozu až 45 minut. Nepostrádá 3 senzory detekující schody a je schopná účinně pracovat na pevných podlahách a kobercích s nízkým vlasem. Dvojice postranních kartáčů navíc vymete prach a nečistoty ze všech rohů.



# Roman Tvrzník: Nová legislativa týkající se recyklace spotřebičů neprošla, současný stav je ale problematický

*Už několik let po sobě pravidelně hovoříme s předsedou představenstva společnosti Elektrowin Romanem Tvrzníkem o chystaném zákonu týkajícím se výrobků s ukončenou životností. Odpadové firmy jeho přípravu významně ovlivnily ve svůj prospěch, ale zákon v této podobě naštěstí neprošel ani přes Legislativní radu vlády. Změna kabinetu nové projednávání výrazně zdrží, a tak chystají jednotlivé kolektivní systémy zabývající se sběrem technického zboží alespoň dočasné řešení. Nová legislativa je přesto potřeba, protože u té současné je její vymahatelnost v praxi prakticky nemožná.*



**Již několik let se bez výraznějšího posunu vpřed řeší nová legislativa o výrobcích s ukončenou životností. Můžete nám shrnout situaci? Loni jste varoval před tehdejší verzí, která podle vás nahraovala odpadovým firmám...**

Během těch posledních čtyř let proběhl nový pokus o vyčlenění výrobků s ukončenou životností ze zákona o odpadech. Pracovali na něm všichni zainteresovaní, tedy asociace výrobců, odpadové firmy i Ministerstvo životního prostředí. Výsledek je nicméně ten, že Legislativní rada vlády zákon vrátila. Ne proto, že by byl zákon vyloženě špatný, ale převážně proto, že má tento zákon silnou vazbu na zákon o odpadech a ten neprošel. Celkově bylo okolo této problematiky příliš mnoho tlaků ze strany odpadové lobby, která výslednou podobu zákona ovlivnila. A to nebylo samozřejmě správně.

Co se týče výrobců a kolektivních systémů zajišťujících zpětný odběr spotřebního technického zboží, chtějí mít pochopitelně celý proces pod kontrolou. Pohled se ale trochu změnil. Neustále se mluví o oběhovém hospodářství a výrob-

ci jsou nuceni produkovat výrobky nejen šetrnější, ale dále využitelné. Je pro ně tedy zásadní, aby věděli, co se s materiály z recyklované techniky děje, jak jsou zpracovávány, a mohli je případně znovu využít při výrobě nových zařízení.

**Proč je lepší, aby se o recyklaci postarali samotní výrobci, a nikoliv odpadové firmy?**

Jednoduše proto, že pro výrobce není recyklace byznys a celkem logicky žádný z nich nechce platit „bianco šek“ odpadovým firmám, pro které by recyklace naopak byla čistým byznysem. Kolektivní systémy ze zpětného odběru a recyklace neprofitují. Naopak jsou ze strany výrobců, kteří za nimi stojí, motivováni náklady snižovat a přicházet s novými efektivnějšími řešeními. Každý rok se zvyšuje kvóta pro sběr o 5 %. Výrobci logicky chtějí množství zpětně odebraných starých zařízení zvyšovat, ovšem bez navyšování nákladů. Kolektivní systémy mají za ty roky již velmi dobře nastavené systémy, vědí přesně, jaké materiály lze získat, a aktivně se zabývají tím, aby je prodaly.

**Současná vláda se tedy od loňska vzhledem k blížícímu se konci svého mandátu věci víceméně přestala zabývat. Schválení legislativy tedy bude řešit až další kabinet, což je znovu běh na dlouhou trať, že?**

Elektrowin vedu již 12 let a moje zkušenosti mi říkají, že se znovu téma zákona o výrobcích s ukončenou životností otevře někdy v roce 2019. Nyní po volbách se bude vše usazovat a nějakou dobu potrvá, než se zákonem zase začne vláda aktivně zabývat.

**To je dlouhá doba. Řešíte nějak situaci, že se novou legislativu nepodařilo schválit?**

Situace ve zpětném odběru technického zboží je taková, že zde působí hodně subjektů. A prakticky žádný z nich není spokojen se současným stavem. Snažíme se napříč kolektivními systémy bavit o vytvoření dobrovolné koordinační platformy, která by dočasně nahradila ten nepřijatý zákon. Všichni máme určité kvóty. Elektrowin coby kolektivní systém zacílený primárně pro odběr domácích spotřebičů je již několik let výraz-



ně nad kvótou, což nás stojí dost peněz. Na trhu jsou ale systémy, které kvóty naopak neplní. Koordinační platforma by měla umožnit, aby ten, kdo má přebytek, mohl kvótu zobchodovat s někým, kdo ji nezvládá plnit. Mezi asociacemi výrobců a kolektivními systémy panuje v tomto shoda a snaží se celou věc projednat jak s Ministerstvem průmyslu, tak Ministerstvem životního prostředí. K celé věci by se musel ještě kladně vyjádřit Úřad pro ochranu hospodářské soutěže.

**Elektrowin je kolektivní systém, za nímž stojí přední výrobci domácích spotřebičů. Jak by podle vás měl ideální zákon o výrobcích s ukončenou životností vypadat?**

Měl by vytvářet stejné podmínky pro všechny a měl by umožnit předat si mezi sebou plnění kvót. Současně v něm musí být jasně ošetřeno, kdo bude plnění zákona vymáhat, což v současném zákoně není.

**Složitá vymahatelnost zákona je hlavním důvodem, proč je potřeba nová legislativa?**

Ano, jde o jeden z hlavních důvodů. Současný zákon by za určitých okolností vlastně stačil, ale musela by v něm být nastavena pravidla kontroly a jeho vymahatelnosti. Naše hlavní očekávání od nového zákona je zkrátka narovnání podmínky pro všechny a to, že budou všichni zákon důsledně dodržovat.

**Jaká další témata kromě nedořešené legislativy musíte aktuálně řešit?**

Jedním z těch opravdu velkých jsou pro nás elektronické obchody. Ty české platí přímo nám nebo nakupují zboží od českých výrobců. Tím je zajištěno financování kolektivního systému. Problém jsou zahraniční obchody dodávající zboží českým zákazníkům. Padají proto návrhy jak na úplnou liberalizaci trhu, tedy v podstatě zachování současného stavu, nebo naopak regulaci, že by příspěvky odváděl ten, kdo výrobek doveze do ČR. Konkrétně by to byl tedy dopravce, pošta a podobně. Objevila se i myšlenka, aby e-shopy dobrovolně informovaly zákazníky, že jsou do kolektivního systému zapojeny. Uvidíme, jak to celé dopadne. Všechny možnosti jsou aktuálně otevřené.

Důležitá je pro nás i změna týkající se redukce jednotlivých skupin zařízení. Místo 10 jich bude pouze 6, což se ale



samozřejmě běžných spotřebitelů nijak nedotkne.

**Jak probíhá v současnosti recyklace spotřebičů? Jaké získané materiály se pak skutečně recyklují a znovu používají? Jsou to i plasty?**

Primárně jde samozřejmě o kovy. Plasty jsou trochu složitější problematikou. Některé je celkem jednoduché zpracovat a prodat, například polystyren z chladniček. Lze ho granulovat, dobarvit. Jeho celá produkce se prodá opravdu jednoduše. Polypropylen už se obchoduje složitěji. Problém jsou obecně plasty, které obsahují zpomalovače hoření a různé příměsi, například polychromované bifenoly. Tyto plasty musejí bohužel skončit většinou na skládce, protože se nedají ani spálit, aby se alespoň využily k výrobě energie.

**Jakými způsoby podporujete odevzdávání spotřebičů k recyklaci?**

Máme celou řadu programů, jako například edukační pro školy, který se nazývá Recyklohraní. Menší obce zapojujeme pomocí programu Recyklujte s hasiči – tento program vlastně nahrazuje sběrné dvory, které v malých obcích nejsou. Spolupracujeme s kraji, často vkládáme informační letáky do lokálních novin a podobně. Pak máme různé akce, jako je například Recyklační víkend s Technickým muzeem. A zapomenout nemohu ani na intenzivní spolupráci s prodejci, na jejichž prodejnách máme umístěné boxy na menší spotřebiče. Často také na prodejnách organizujeme různé akce, abychom veřejnost informovali o tom, jak se správně starého zařízení zbavit.

# concept

spotřebiče pro skutečný život

## Pojďte s námi vysát trh. Na předvánoční prodeje je třeba myslet už teď.

Jedním z klíčových produktů značky Concept jsou bezesporu vysavače. Letošní novinkou v portfoliu je ultra tichý podlahový vysavač SILENCIO VP8250, ale také okenní vysavač 3v1 Perfect Clean CW1000

### Sáčkový ultra tichý vysavač SILENCIO VP8250

Motor s vysokým sacím výkonem a přitom neuvěřitelně tichý chod (pouhých 65 dB) dělají z tohoto vysavače vážného kandidáta na vysavač roku. V jeho příslušenství lze najít nejrůznější nástavce – inovativní ECO podlahovou hubici, turbokartáč, speciální turbokartáč na zvířecí chlupy, parketovou hubici, extra dlouhou štěrbinovou hubici CAR, hubici na čalounění a štěrbinovou hubici.

Silencio VP8250 se může pochlubit extra velkým sáčkem (4 l), omyvatelným HEPA 13 filtrem, sedmistupňovou filtrací a akčním rádiusem 11 metrů.



### Vysavač na okna 3 v 1 Perfect Clean CW1000

Důmyslná technologie okenního vysavače ušetří každému spoustu času a hlavně nervů. V jednom výrobku zákazník najde hned tři bezkonkurenční výhody. Vysavač povrch namočí, umyje a zároveň vyleští. Dokonalou čistotu nejen oken, ale i kachliček a jiných skleněných povrchů zajišťuje hadřík ze speciálního mikrovláknna, který lze opakovaně prát. Největší předností vysavače je kvalitní Li-Ion baterie, která na jedno nabití udrží přístroj v provozu až jednu hodinu.

Perfect Clean



## Concept září v televizi

V půlce září značka Concept posílila svoji komunikační strategii o televizní reklamu. Kampaň byla spuštěna 16. září a na televizních stanicích NOVA, PRIMA a Nova Cinema poběží až do začátku prosince. Spoty TV kampaně provázejí celý pořad Tvoje tvář má známý hlas, dále seriál Ulice nebo show Prostřeno, Ohnivý kuře a další filmy. Televizní kampaň je zaměřena především na čistou domácnost a zdravý životní styl.

Spoty navazují na loňskou TV kampaň, ve kterých byly představeny spotřebiče pro skutečný život.

Součástí kampaně je jeden z nejtíšších vysavačů na trhu – VP8250 SILENCIO, odšťavňovač LO7065, který patří dle GFK dlouhodobě mezi špičku v hodnotě prodeje a nezapomnělo se ani na smoothie mixéry a konvice, ve kterých je značka Concept opravdu silná, a pohybuje se v těchto segmentech na prvních třech místech.



Concept poprvé zařadil do TV i MDA sektor. Konkrétně přichází s výraznou inovací pro myčky – INNOWASH oštrifikovacím ramenem, které zlepšuje účinnost mytí až o 27 % a promuje vestavné trouby s garancí rovnoměrného pečení ETV7760.



„ Předpokládáme, že letošní kampaň bude tak úspěšná jako ta minulá. Dnes už víme, že i díky TV kampani došlo k meziročnímu růstu objemu prodeje konvic Concept v ČR o 30 %. Smoothie mixéry Concept potom zaznamenaly dokonce trojnásobný růst v hodnotě objemu. Na tomto nárůstu se kromě úspěšné TV kampaně podílelo i rozšíření sortimentu a velmi dynamický trend trhu. Jsme přesvědčeni, že TV kampaň má dobrý potenciál přivést nové zákazníky, a naše data o prodejích tomu odpovídají. “

uvedl **Jindřich Valenta**, majitel společnosti Concept

# concept

spotřebiče pro skutečný život

Namočí,  
umyje, vyleští



3v1



CW1000

**Vysavač na okna  
Perfect Clean**

- Hadřík, který lze prát
- Gumová stěrka
- Zásobník na vodu 100 ml
- Li-Ion baterie

Perfect Clean<sup>®</sup>

## Spojení HP Tronicu s Datartem dostalo zelenou.

### Pro výrobce elektroniky ani pro spotřebitele to ale příliš dobrá zpráva není

*V první polovině října oznámil Úřad pro ochranu hospodářské soutěže (ÚOHS) dlouho očekávané rozhodnutí týkající se fúze společností HP Tronic a Datart. Úřad dle očekávání spojení obou firem povolil, takže míří pod společnou kontrolu ze strany HP Invest a GFP. Mainstreamová ekonomická i jiná média hovoří o této zásadní změně na trhu v kontextu toho, že vyroste Alze a Mallu podobně silný konkurent, případně komentují celou záležitost z hlediska budoucích marketingových aktivit a možností komunikace nového velkého hráče. Nikdo se ovšem nezabývá tím, co způsobí v samotném byznysu s elektronikou.*

Lubor Jarkovský



Předseda ÚOHS Petr Rafaj komentoval rozhodnutí těmito slovy: „Dojde k posílení postavení spojujících se soutěžitelů, nicméně tržní podíl spojením vzniklého soutěžitele bude v oblasti maloobchodního prodeje elektroniky při jakékoli definici relevantního trhu stále pod hranici 25 %. Navíc bude vystaven působení řady konkurentů, z nichž někteří na jednotlivých dotčených trzích dosahují obdobné či významnějšího postavení.“

Pan Rafaj má nepochybně pravdu v tom, že spojení HP Tronicu s Datartem nedá vzniknout subjektu, který by měl vyloženě dominantní postavení, ovládl trh a mohl naordinovat cenovou politiku. Nikdo se však nevěnuje tomu, o čem v SELLu díky našemu dlouholetému vzhledu do zákulisí obchodu, především tedy s domácími spotřebiči, píšeme už několik let. Velkoobchody s elektronikou, zejména FAST ČR a právě HP Tronic, daly před lety vzniknout svým privátním značkám. Na počátku šlo o vyložené „běčkové“ zboží, považované za neznačkové, tak nějak pro masu jdoucí po co nejnižší ceně bez valné záruky kvality. Za posledních 10 let se z privátních

„neznaček“ staly skutečné značky se silným marketingem a dost často úspěšnou strategií vytvářející v běžných zákaznických pocitech, že jde o opravdové výrobce zboží. Když připočítáme, že HP Tronic z tradičního českého výrobce ETA učinil vlastně obchodní značku, ovšem takovou, o níž si většina národa nadále myslí, že je to ta „stará dobrá česká ETA“, vzniká poměrně zajímavá situace. Vezměte, že jak FAST, tak HP Tronic mají své vlastní řetězce, přičemž druhý jmenovaný teď získal, řekněme, jediný prémiový řetězec v republice. Už od chvíle, kdy HP Tronic koupil v roce 2014 20% podíl v Datartu, začaly být z prodejen vytlačovány některé značky.



Majitelé prodejen pochopitelně rozhodují o tom, kdo získá jaký prostor. A je jasné, že logicky protežují vlastní značky, jak dokládá fotka dole na stránce, kde v horním regálu jasně dominují výrobky ETA. Nemusím z toho být nadšený, takový je však byznys. A kdybych vlastnil Datart a značku ETA, logicky bych jí ve svých obchodech dal též nadstandardní plochu. Problémem často na hranici zákona je však celé pozadí, kdy na nezávislé výrobce velkoobchody neúměrně tlačí svými podmínkami – splatností faktur či termíny dodání zboží. Zde nemohou výrobci privátním značkám samotných velkoobchodů zkrátka konkurovat, protože mají nastaveny obchodní podmínky značně nevýhodně.

Velkoobchody mají díky svým privátním značkám, které působí na koncové zákazníky jako skuteční výrobci, a vlastním řetězcům v rukou nesmírnou moc. Mimo záznam většina lidí z trhu, s nimiž jsem hovořil, přiznává, že jsou prostřednictvím této kombinace tlačeni při jednáních do kouta.

ÚOHS evidentně fúze a akvizice tohoto typu řeší z hlediska podílů na trhu a byznysu celkově. Za opoňu však, zdá se, nedohlédne.





## Sezona úpravy vzduchu je tu. Nabídněte zákazníkům zvlhčovače Rohnson

Velkým tématem pro značku Rohnson jsou také zvlhčovače a čističky vzduchu. Přestože zejména čistička je v podstatě celoročním produktem, nejčastěji po ní saháme stejně jako po zvlhčovači v zimních měsících, kdy nás trápí suchý vzduch, smog a celkově horší rozptylové podmínky. Rohnson má na všechny tyto problémy samozřejmě recept.

### Nová generace ultrazvukových zvlhčovačů již v listopadu

Moderní ultrazvukové zvlhčovače Rohnson R-9501 a R-9504 se už zabydly na našem trhu. Nabízejí příjemný elegantní design a spoustu funkcí při zachování atraktivní ceny. V první polovině listopadu proto uvede Rohnson na trh novou generaci zvlhčovačů, modely R-9502 a R-9503, mezi jejichž přednosti bude patřit zásobník na vodu o objemu 5 l, LED displej s ukazatelem aktuální teploty a 3 úrovně výstupu páry. U modelu R-9503 bude navíc 12hodinový časovač, možnost až 24hodinové kontinuální produkce páry a ionizátor pro zlepšení kvality vzduchu. Využít půjde zvlhčovače také například pro aromaterapii.

## Čistička vzduchu Rohnson R-9600 PURE AIR se 7násobnou filtrací, ionizací a UV lampou

Po letních měsících, kdy často ani nezavíráme okna a užíváme si příjemného počasí, přichází doba, kdy nás začne trápit smog a začnou útočit bakterie a bacily. O slovo se o to víc hlásí čističky vzduchu. Letos na začátku roku vstoupila značka Rohnson do segmentu čističek vzduchu s vysoce vyspělým a moderním modelem R-9600 PURE AIR, který používá 7stupňovou filtraci pro zajištění dokonalého výsledku, a to včetně ionizace a ošetření vzduchu UV lampou. Recenze na internetu a kladné ohlasy zákazníků mimořádnost této čističky pouze potvrzují. V prodejně ji můžete prezentovat také pomocí vlastního produktového webu [www.pureair.cz](http://www.pureair.cz), kde se nacházejí i videa názorně ukazující schopnosti a výkon tohoto modelu. Současně má Rohnson pro prodejce připraveny podrobné 8stránkové letáky, které firma na vyžádání zašle na danou prodejnu.



### Sedm stupňů filtrace

Pohlcuje formaldehyd, benzen, čpavek a jiné toxické látky.

Katalytický filtr

Odstraňuje jemný polévatý prach, roztoče a mikroby.

Antibakteriální filtr

Likviduje viry a pachové organické látky.

Ultrafialové záření

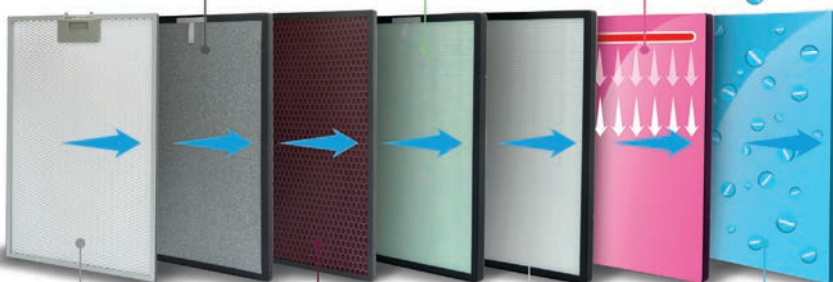

Hliníkový filtr

Zachytí prach, vlasy a jiné hrubé nečistoty.

Formaldehydový filtr

Účinně odstraní formaldehyd, který se nachází v nábytku, TV, kobercích, apod.

HEPA filtr

Eliminuje výskyt prachu, alergenů a bakterií.

Aniontové čištění

Zvyšuje kvalitu vzduchu a má pozitivní vliv na celkové zdraví.

[www.rohnsion.cz](http://www.rohnsion.cz)

**Rohnson**

# Ta o Alzákově reklamní etice



BYLO NEBYLO, V KRÁLOVSTVÍ  
ZVANÉM EVROPSKÁ UNIE  
VYHLÁŠIL KRÁL BRUSELÁK  
NAŘÍZENÍ ZAKAZUJÍCÍ PRODEJ  
VYSAVAČŮ S PŘÍKONEM VĚTŠÍM  
NEŽ 900 W. V ZEMI ČESKÉ  
NEJMOCNĚJŠÍ E-SHOP CHOPIL  
PŘÍLEŽITOST ZA PAČESY A JAL SE  
NA INTERNETU, V TELEVIZI  
I JINÝCH KANÁLECH  
PROPAGOVAT DOPRODÁVANÉ  
VYSAVAČE S PŘÍKONEM  
1600 W. JEHO ZELENÝ SKŘET  
Z OBRAZOVKY HLASITĚ  
HULÁKAL DO ŠIROKA DALEKA,  
ŽE ZBÝVÁ POSLEDNÍ ŠANCE  
KOUPIIT SILNÝ A VÝKONNÝ  
VYSAVAČ. JAKÉPAK PŘEKVAPENÍ  
LID UNIJNÍ ČEKALO, KDYŽ  
O JEDEN ÚPLNĚK POZDĚJI TEN  
SAMÝ SKŘET ZNOVU NASTOUPIL  
NA SCÉNU A ZAČAL KŘIČET,  
AŽ STARÉ KRÁMY VYHODÍME  
A KOUPIEME NOVÉ KRASAVCE,  
KTERÍ LÉPE UKLÍZEJÍ, JSOU TIŠŠÍ  
A MĚNĚ „ŽEROU“.

Zdá se být příznačné, že se zrovna v zemi transportérů Pandur, krabic s vínem a čapích hnízd necítí etika nejen v politice úplně doma. Musím přesto konstatovat, že srpnová a zářijová kampaň Alzy stojící proti sobě jako voda a oheň je v oboru domácích spotřebičů absolutním marketingovým dnem.

## Ohlédnutí

Můžeme si myslet o tom zeleném skřehotajícím netvorovi, který nám ničil obrazovky televizorů kladívkem a řval: „Máš to rozbitý“, co chceme. Faktem je, že i když většina z nás Alzáka považuje za otravnou upištěnou postavičku, jako marketingový nástroj tenhle nepřijemný mimozemšťan funguje dokonale. O co víc nás štve, o to víc na něj pliveme špínu v hospodských debatách a o to víc na něj myslíme a jeho kampaň nám zůstává v hlavě. Rezonují a nakonec končíme na Alza.cz, kde objednáme zboží. Ne kvůli zelenému monsturu, ale kvůli tomu, že má Alza rekordní počet položek skladem a nikdo z nás nechce na nový mobil, notebook nebo televizor čekat „x“ dní. Chceme všechno hned. Alza nás v tomto směru rozmazlila a nastavila trhu „benchmark“ v technologiích prodeje a úrovni služeb. Stojí za platebními automaty, systémem AlzaExpressu a zcela inovátorským přístupem k prodeji, který nám mohou závidět i jinak mnohem rozvinutější a ekonomicky silnější země. Ze všech těchto důvodů před Alzou smekám, protože když si vzpomenu, jak jsem jezdil ještě jako teenager do Jateční kupovat komponenty do počítače a za tamním pultem seděl vždycky podivný „geek“ a vše vypadalo, že taky můžou druhý den zavřít, je cesta, kterou Alza urazila, jako příběh z pera hollywoodského scenáristy.

## Alza má na víc

O to víc mě mrzí, když vidím, že firma, která definovala do značné míry současný e-commerce u nás, posunula celý trh kupředu a inspirují se u ní ostatní, firma, jejíž obrat letos velmi pravděpodobně přesáhne 20 miliard korun, klesá k laciným reklamním trikům, které dokonce oscilují v šedé hranici mezi pravdou a lží (skutečně ze srdce nenávidím slovo „nepravda“ a používat ho nemohu). Alza jako lídr českého trhu by měla držet určitou úroveň a nesnižovat se k tomu, aby v srpnu hlasitě propagovala vysavače s 1600 W a o pár týdnů později či-





nila pravý opak a říkala, že staré vysavače zbytečně „žraly“ a byly hlučné. Chápu, že je potřeba vyprázdnit sklady, chápu, že situace k podobně trapné reklamě vybízela, ale Alza má být „lepší“ a přenechat tuto „poctu“ některým svým výrazně menším konkurentům. Stejně jako Alza definovala celou řadu prvků a inovací v prodeji po internetu, by měla definovat úroveň v marketingu. Zní to možná úsměvně, když její reklama staví na uječeném otravném tvorovi, jenže to je jen fasáda. Pokud od ní odhlédnu, nejde o to, jaká postavička na mě z televize mluví, nýbrž o to, co říká. A Alzák to tentokrát zkrátka přepískl. Nejspíš si je toho chlapec vědom, protože na YouTube kanále, provozovaném samotnou Alzou, kde si můžete pustit jednotlivé reklamy včetně dva roky starých kousků, jsou srpnové spoty o „poslední šanci koupit pořádný vysavač“ nedostupné. Videá tam zůstala, nejdou však spustit, protože byla změněna na privátní. Právě to mě definitivně utvrdilo, že si celá věc, jíž si pochopitelně prakticky nikdo nevšiml, zejména z koncových zákazníků, zaslouží komentář.

### Prosím, příště na úrovni, drazí gentlemani

Nevím, zda se někdo v Alze po přečtení článku chytne za nos a řekne si, že to přece jenom s těmi vysavači přehnali, nebo zvítězí čistá honba za mamonem a dojde k mávnutí rukou. Každopádně v lednu nás Alza nepochybně zahltí množstvím statistik a rekordních čísel. Budeme hovořit a psát o miliardách sem a miliardách tam. Úspěch Alze ze srdce přeji, protože za něj vděčí píli svých zaměstnanců a schopnosti zkoušet nové věci. Vypůjčím si slavnou větu z jednoho sci-fi seriálu, která Alzu, myslím, velmi dobře vystihuje: „Odvážně se pouštět tam, kam se dosud nikdo nevydal.“ Přejde mi proto v kontextu s řečeným zbytečné, aby strmě rostoucí firma s rekordními obraty v miliardách klesala kvůli výprodeji vysavačů za pár korun na marketingové dno. Alzo, máš na víc!



**Nekupuj  
ty žrouty energie,  
pozemšťane!**



*Lubor Jarkovský*



## Trh s automatickými kávovary má nadále jasného lídra. Cenová eroze mu nesvědčí

**Na českém trhu s automatickými kávovary platí i v roce 2017 stav, kdy na něm nadpoloviční podíl v hodnotě drží italská společnost De'Longhi. Ani konkurenčním značkám, za nimiž stojí velké firmy s objemnými rozpočty, se nedaří pozici Italů nijak zásadně ohrozit.**

Když se podíváme na zdejší trh, můžeme konstatovat, že nizozemský Philips nadále trochu tápe, co si počít s před lety zakoupenou značkou Saeco. Jeho výrazné marketingové aktivity zatím vždy vedly k dočasným navýšením prodejů (naposledy letos na jaře), nikoliv však dlouhodobě změně poměrů na trhu. Nivona nadále staví obchodní model primárně na ceně a značka nemá z našeho pohledu odpovídající podporu, protože pro společnost McTREE je z celkem pochopitelných důvodů prioritou její byznys s chladničkami Liebherr. U BSH situace teprve krystalizuje a nemůžeme ji zatím rozumně hodnotit – aktuálně vrací firma na český trh automatické kávovary značky Siemens a její tým má většinu mravenčí práce teprve před sebou. Produktové portfolio, jež jsme v celé šíři viděli na veletrhu IFA, má jednoznačně potenciál zaujmout. Švýcarská JURA kráčí tak nějak stranou standardního „letákového“ konkurenčního boje a po velkých strukturálních změnách, které proběhly před zhruba dvěma lety, se soustředí na upevnění pozice v roli jediného specializovaného dodavatele automatických kávovarů. Jak ale říká jednatel jejího českého zastoupení Petr Eibl v rozhovoru na stranách 34 a 35, JURA nepomýšlí ani v dlouhodobém výhledu na to, stát se jedničkou na trhu. Chce dělat výnosný obchod a oslovovat primárně náročné zákazníky. KRUPS z portfolia Groupe SEB byl zase několik posledních let v jakési

udržovací fázi. V příštích měsících postupně dojde k náběhu jeho významných produktových novinek, od nichž si firma dost slibuje. Vedení společnosti projevuje zvýšený zájem o komunikaci jak v B2B, tak B2C sféře a máme pocit, že značka KRUPS bude v blízké budoucnosti výrazně aktivnějším hráčem než doposud.

### David vs. Goliáš

Korporace obecně mají nepochybně jednu velkou výhodu při snaze dosáhnout úspěchu. Je to samozřejmě dostatek prostředků pro velkolepý marketing včetně intenzivního zvyšování povědomí o značce. Pokud ale nemají pevné lokální vedení, korporátní mašinerie z nich učiní těžkopádné obry, kvůli čemuž se potom navzdory velkým investicím nedostavují odpovídající výsledky. Menší firmy si nemohou dovolit onen obří marketingový ohňostroj, jenže pracují na osobnější úrovni, jsou schopné rychlejších reakcí a jejich aktivity bývají chirurgicky přesné. Díky této strategii ovládla společnost De'Longhi před lety český trh s domácími kávovary a nyní ho drží pevně v rukou, protože celkem unikátně kombinuje díky svému obchodnímu úspěchu onen osobní přístup s oním „velkým marketingem“.

Automatické kávovary jsou pro běžnou domácnost velkou investicí a jejich prodej má určitá specifika. Stroje, hlavně ty plnoautomatické s cenami okolo 20 tisíc a výše, se prodávají lépe u specialistů než v řetězcích, kde jsou jen ve vypnutém stavu naskládány vedle sebe. Při prodeji kávovaru je potřeba, aby zákazník zařízení vyzkoušel, ochutnal kávu a měl možnost poznat jednoduchost obsluhy nebo čištění. Řešit to lze i prezentačními akcemi, ať už v prodejních, na festivalech, či v ulicích. Kdo chce na trhu uspět, musí k propagaci svých kávovarů přistupovat mnohem osobněji než k jiným domácím spotřebičům. Prezentace musí v lidech vyvolat emoce, protože, ruku na srdce, automat za 25 tisíc nikdo z nás k životu na rozdíl od ledničky nebo pračky nepotřebuje.



### Přístroje na přípravu kávy na českém trhu podle GfK

Prodej kávovarů vykazuje za první polovinu 2017 meziroční nárůst. Tržby se ve sledovaných odbytých cestách zvedly o 15 %, dařilo se nejen klíčovému segmentu plně automatických espres. Nicméně konkrétně plnoautomaticy se zvedly stejným tempem v objemu i hodnotě – o 18 %. Přírůstek vykázaly také kapslové kávovary – v hodnotě o 13 % – u kterých se meziročně mírně zvýšila průměrná cena. Naopak dvouciferný pokles cenového průměru

zaznamenala v prvním pololetí páková espressa, přesto obrátově dosáhla ještě 6% růstu.

Z celkové hodnoty trhu za kávovary si tradičně zajistily největší díl plnoautomaticy – za první půlrok 2017 ve výši 67 %. V průměru za ně kupující zaplatili 13 700 korun. Nárůst zaznamenala většina cenových kategorií plnoautomatických, výjimkou byl segment od 10 do 15 tisíc korun. Kapslové kávovary odpovídaly za 16 % tržeb celé skupiny, v průměru se v první polovině 2017 prodávaly za 2 tisíce korun. O 14 % tržeb se postarala páková espressa, u nichž klesla průměrná cena meziročně o 24 %.

Zdroj:  
**Zdeněk Bárta**  
Consumer Choices  
Director CZ&SK,  
GfK Czech





Připravte se  
na novinku na trhu.

PRIMADONNA  
CLASS



ECAM 550.75.MS



ECAM 550.55.SB

Jedinečné kávovary  
z řady Primadonna Class  
od De'Longhi.

**De'Longhi**  
Better Everyday

# Připravte se na novinku na trhu.



## PRIMADONNA CLASS

žený v paměti. Jednoduchý a interaktivní displej Vám umožňuje vybrat si a uzpůsobit Váš nápoj, a dokonce nastavit Váš osobní profil pouhým jediným dotekem.

Kávovar PrimaDonna Class dokáže připravit kávu podle 14 autentických receptů od pravého italského espressa po lahodné Latte Macchiato.



Jemně a rovnoměrně umletá káva je nepostradatelným předpokladem pro získání nejlepšího kávového aroma. Naše kónické ocelové mlýnky jsou kalibrovány se 100% přesností a testovány tak, aby zaručily přípravu dokonalé mleté kávy. Metoda „právě umleto“ obohacuje chuť i vůni vynikajícího espressa tím, že kávovar vždy umele pouze požadované množství kávy, aby bylo zachováno její původní aroma. Kávová zrna jsou čerstvě umleta pokaždé, když si připravujete kávový nápoj.

Hrubost mletí si můžete nastavit podle své chuti a preferované kávové směsi. Díky našemu speciálnímu systému

## Jak chutnají Vaše nejoblíbenější momenty?

**Kdo říká, že úžasné věci se nemohou stát přímo u Vás doma?**

**Díky kávovaru PrimaDonna Class se Váš domov stane místem nezapomenutelných okamžiků spojených s vynikající chutí a vřelými pocity.**

Užijte si jednoduché ovládání s novým intuitivním rozhraním 3,5palcového dotykového barveného displeje. Velký displej s černým pozadím zajistí dokonalou viditelnost obrazovky během používání, zatímco si vybíráte nápoj připravený stisknutím jediného tlačítka nebo Váš vlastní recept ulo-



bez trubek, který se nazývá Tubeless System, je množství mleté kávy, která zůstává v mlýnkovém okruhu, sníženo na minimum, takže k přípravě espressa je použita jen ta nejčerstvěji umletá káva. Kávovar PrimaDonna Class je vybaven patentovanou spařovací jednotkou, která dokáže dávkovat a pěstovat mletou kávu stejně jako profesionální barista. Tato výjimečná metoda zajišťuje optimální tlak při každém spařovacím cyklu, díky čemuž získáte dokonale krémovou, hustou a aromatickou kávu. Patentovaná spařovací jednotka De'Longhi má nastavitelnou komoru, která dokáže pojmout různá množství mleté kávy, takže výsledný nápoj bude pokaždé vsuktu dokonalejší.

Pro uvolnění a uchování plného aroma čerstvě umleté kávy je nezbytně nutná správná teplota vody použité k přípravě nápoje, která se pohybuje v rozmezí 88 °C až 96 °C. Plnoautomatické kávovary De'Longhi jsou vybaveny systémem Thermoblock určeným pouze pro ohřev vody k přípravě kávy (příprava páry a mléka má svůj vlastní systém). Pokročilý elektronický systém zaručuje přesné nastavení optimální teploty pro přípravu.

## Od horkého mléka k napěněnému

Technologie systému LatteCrema značky De'Longhi dokáže smíchat pěnu, vzduch a mléko ve správném poměru, aby byla výsledkem vždy ta nejlepší pěna pro všechny vaše oblíbené kávové nápoje s mlékem.

Speciální parní systém pracuje nezávisle na procesu přípravy kávy, tak aby mohl rychle vytvořit páru pro hedvábně jemné horké mléko či sametově jemnou mléčnou pěnu. Vysoce přesné elektronické ovládání vždy zaručí vytvoření potřebného množství páry při optimální teplotě, tak aby byl výsledný nápoj jednoduše dokonalejší.

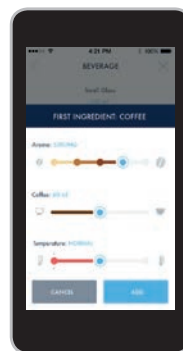

Model ECAM 550.75 je vybavený termální karafou s dvojitou stěnou, která byla navržena tak, aby po delší dobu udržela ideální teplotu mléka.

## Každému chutná něčo jiného

Početné možnosti přizpůsobení kávovaru PrimaDonna Class vás ohromí. Každý nápoj si můžete snadno



přizpůsobit, aby lépe vyhovoval vaší individuální chuti. Můžete si nastavit a uložit své oblíbené nápoje, a dokonce přidat i oblíbené nápoje svých přátel a rodiny. Přístroj je vybavený možností upravit a uložit jednotlivé nápoje s různými předvolbami. Přizpůsobte si pokaždé svůj dokonalý šálek kávy: zvolte si preferované aroma, vyberte si množství kávy a mléka a vychutnejte si výsledný nápoj.



## Aplikace Coffee Link

Kávovar PrimaDonna Class je také možné snadno naprogramovat díky aplikaci De'Longhi Coffee Link. Aplikace Vám navíc umožní vytvořit recept od samého začátku a poté ho opakovaně uložit až pro šest různých nápojů. Vynikající výsledek je vždy zaručen. Navíc díky komunikaci v „reálném čase“ vám aplikace nabídne nekonečně mnoho rad a doporučení pro údržbu zařízení.

## Dokonalost v kávě

Plnoautomatické kávovary De'Longhi nabízejí vrcholný zážitek z kávy v podobě dokonalého italského espressa v pohodlí vašeho domova.

Všechny vaše oblíbené nápoje, ať už jde o autentické ristretto, nebo lahodné cappuccino, jsou podávány ve výjimečném standardu jako od skutečného baristy.

Jsme předním globálním výrobcem kávovarů a naše zkušenosti a know-how zaručují ty nejkvalitnější kávové nápoje, které získáte stisknutím jediného tlačítka.

Kávovary PrimaDonna Class jsou vyráběny ve dvou provedeních: černo-stříbrný s označením ECAM 550.55.SB, se stříbrnými uživatelskými profily a stříbrným s označením ECAM 550.75.MS se 6 uživatelskými profily.

[www.delonghi.cz](http://www.delonghi.cz)



## De'Longhi PrimaDonna Class ECAM 550.75.MS

- 19 barů
- 3,5" barevný LCD displej
- Aplikace pro smartphone
- Ocelový mlýnek
- Výška sklenice až 14,2 cm

Lídr českého trhu s automatickými kávovary představil na veletrhu IFA v Berlíně zcela novou řadu PrimaDonna Class, která nabízí prémiové prvky top modelů, ale při setrvání ve vyšší střední cenové kategorii. Prezentovaná novinka má stříbrnou barvu, ale k dispozici je i černá varianta. Kávovar má barevný LCD displej doplněný o ovládací panel s dotykovými plochami a ikonami. Nastavovat a ovládat ho lze též pomocí chytrého telefonu a aplikace Coffee Link. Kromě standardní nabídky káv a mléčných kávových specialit dokáže novinka připravovat též silnější dvojité espresso dippio+, velkou ranní kávu „Long“ nebo vodu se správnou teplotou pro 4 druhy čajů (černý, zelený, bílý a oolong). Součástí je samozřejmě LatteCrema System s novou thermo karafou na mléko a snadným čištěním mléčné trysky pomocí páry. Menu kávovaru je v češtině.



## JURA J6

- 15 barů
- Barevný LCD displej
- Pulzní extrakční proces
- Ocelový mlýnek
- Výška sklenice až 15,3 cm

Aktuálně chystá švýcarská značka na českém trhu uvedení nového modelu S8. Ten bude dostupný v průběhu prvního kvartálu roku 2018, a tak do přehledu zařazujeme novinku z loňského podzimu prodávanou v představované lesklé bílé (Piano White) nebo stříbrné barvě. Kávovar s barevným TFT displejem, rotačním ovladačem pro rychlý výběr a automatickou detekcí přítomnosti vodního filtru používá také pulzní extrakční proces pro přípravu té nejlepší kávy. Nechybí inovovaný mlýnek AromaG3 s dvojnásobnou rychlostí mletí. Kávovar můžete též ovládat a nastavovat pomocí aplikace JURA Coffee ze svého chytrého telefonu. JURA také zdůrazňuje certifikát TÜV potvrzující maximální hygienu jeho automatizovaných čistících programů.



## Krups Evidence EA891C10

- 15 barů
- LED displej
- Technologie Quattro Force
- Ocelový mlýnek
- Výška sklenice až 15,8 cm

Značka Krups přichází na trh se zcela novou řadou kávovarů nazvanou Evidence. Naše redakce si novinky prohlédla v září na veletrhu IFA, kde bylo hned několik modelů. V omezené distribuci se dostanou novinky včetně prezentované vlajkové loďi do Česka už letos. Celoplošný „launch“ je pak čeká na začátku příštího roku. Krups vsadil na zcela nový a výrazně odlišný design, než jaký používal u svých kávovarů doposud. Stroj je osazen LED displejem, panelem s dotykovým ovládním, používá technologii QuattroForce (více na vedlejší straně v prezentaci Krups) a ve výbavě nepostrádá konvici na mléko. Celkem je schopen připravit 15 druhů nápojů – nikoliv pouze kávových, protože nabízí funkce pro přípravu vody na různé druhy čajů nebo čistého napěněného mléka.



# KÁVOVÉ SOUZNĚNÍ SE ZNAČKOU KRUPS



## PŘEDSTAVUJÍ SE CHYSTANÉ MODELY AUTOMATICKÝCH KÁVOVARŮ S TECHNOLOGIÍ QUATTRO FORCE.

Značka KRUPS chystá uvedení několika nových modelů automatických a plnoautomatických kávovarů, které zaujmou jak designem a funkcemi, tak především kvalitou kávy v šálku. Všechny novinky mají totiž jedno společné – technologii Quattro Force. Při jejím vývoji se technici zaměřili na 4 nejdůležitější faktory při přípravě kávy, kterými jsou kvalitní mlýnek, spařovací jednotka, precizní tempování a čistota celého systému.

### QUATTRO FORCE 4 PILÍŘE DOBRÉ KÁVY

#### Mlýnek Activespeed

Nový, extrémně odolný mlýnek Activespeed dokáže ušetřit až 20 % času při každém mletí a díky vysoce kvalitním materiálům se vyznačuje také dlouhou životností. Byl vyvinut pro 280 000 cyklů mletí bez jediné chybičky.

#### Spařovací jednotka

Jedním ze základních předpokladů pro přípravu lahodné kávy je její spaření při správné teplotě a tlaku. Spařovací jednotka v kávovarech KRUPS byla vyvinuta tak, aby do ní mířila voda v optimální teplotě. Ohřívána je v elektronicky řízeném průtokovém Thermoblocku.

#### Precizní tempování

Zásadním prvkem je i hydraulický pěnovací systém, který stlačí kávu silou 30 kg na centimetr čtvereční. Espresso má díky tomu lahodnou chuť a plné aroma.

#### Funkce Autoclean

Na chuť kávy má významný vliv čistota kávovaru a kávových cest. Po každé přípravě nápoje provádí kávovary KRUPS čištění vnitřních částí, což také prodlužuje životnost kávovaru a snižuje potřebu manuální údržby na minimum.



### Řada Arabica | EA8100

Tento kompaktní cenově dostupnější automat bude dostupný ve dvou barevných provedeních – kompletně černém (EA817010) a černo-stříbrném (EA817810). Jedná se o automat s jednoduchým ovládním, displejem a parní tryskou pro manuální šlehání mléka. Chybět u něho nebude ani paměťový režim pro uložení 2 oblíbených nastavení nebo automatický cyklus dvojitěho mletí pro ranní kávu o objemu až 220 ml.

### Řada Barista | EA9070

V této řadě představujeme model určený náročnějším zákazníkům, protože zde už hovoříme o plnoautomatu. Jedním dotykem ho můžete nechat připravit některou ze 17 kávových specialit včetně těch mléčných. Mléčnou pěnu navíc vytváří 2fázovou technologií a sám se postará o kompletní vyčištění parní trysky bez nutného zásahu uživatele. Velkou výhodou je také přítomnost dotykového displeje a podrobných nastavení včetně uložení individuálních seznamů nápojů i s jejich nastavením, a to až pro 8 různých uživatelů.



### Řada Evidence | EA89

Asi nejočekávanější novinkou, která byla prezentována už letos v září na veletrhu IFA, budou kávovary řady Evidence ve zbrusu novém moderním a elegantním designu. V závěru roku vstoupí na český trh v omezené distribuci a pro celý trh budou k dispozici na začátku roku 2018. V případě modelů Evidence jde o plnoautomatické stroje schopné na stisk tlačítka připravit 15 druhů kávových nápojů. Přístroj je vybaven unikátní funkcí přípravy dvou mléčných nápojů současně, které lze připravit do sklenice o výšce až 16 cm. Nejvyšší model EA891C10 v kovovém provedení bude dodáván i s thermo nádobkou na mléko. Těšit se můžete na intuitivní ovládní a zcela automatické čisticí programy. Jedinou funkcí bude potom možnost „Extra Shot“ přidáním extra porce espressa do jakéhokoliv nápoje nebo volba „Dark“ pro přípravu tmavé kávy silné a výrazné chuti.



**KRUPS**

**PROTOŽE  
NA DETAILECH ZÁLEŽÍ**

**QUATTRO  
FORCE**

WWW.KRUPS.CZ

## Nespresso Lattissima Pro EN 750.MB

- 19 barů
- LED displej
- Dotykové ovládání
- Jednoduché čištění mléčné trysky
- Výška sklenice až 15 cm

Tento plnoautomatický kávovar je určen pro kapslový systém Nespresso. V kategorii kapslových kávovarů není plnoautomatické provedení rozhodně běžné. Stroj pro Nespresso vyrábí společnost De'Longhi a osadila ho svým patentovaným systémem přípravy mléčné pěny odnímatelnou konvicí s tryskou, kterou lze jednoduše vyčistit pomocí páry. Kávovar má na horní straně displej spolu s dotykovým ovládacím panelem. U kávovaru je udávána rychlost náběhu pro přípravu espressa 25 vteřin a pro mléčnou kávu 40 vteřin. Využít ho lze též k výdeji horké vody.



## Saeco Incanto HD8921/09

- 15 barů
- LED displej
- Filtr AquaClean
- Keramický mlýnek
- Výška sklenice až 15 cm

Italská značka Saeco žádný nový plnoautomat letos na trh neuvedla, a tak zařazujeme loňský model z řady Incanto s čelním nerezovým pláštěm a odnímatelnou kafařou na mléko. Tento model používá keramické mlýnky, nachází se v něm rychlý ohřívač vody a všechny kávy připravuje stiskem tlačítka. Saeco ve svých kávovarech také používá filtr AquaClean, při jehož používání není nutné kávovar až do výdeje 5000 šálků odvápnovat. Nechybí automatické čištění, personalizace nastavení či úprava hrubosti mletí, stejně jako u dalších kávovarů na zrnkovou kávu v přehledu.

## Siemens EQ.9 connect s900 TI909701HC

- 19 barů
- Barevný LCD displej
- 2 mléčné kávy najednou a 2 zásobníky na zrna
- Keramický mlýnek
- Výška sklenice až 14,5 cm

Do nejvyšší cenové kategorie patří tento top model značky Siemens. Nerezový kávovar s velkým barevným LCD displejem zaujme hned několika prvky. Používá například systém Home Connect, takže se připojí do domácí wi-fi, abyste o jeho činnosti měli dokonalý přehled. V aplikaci v telefonu ho lze nastavovat či ovládat. Jde asi o jediný domácí kávovar na trhu, který nepoužívá Bluetooth, ale wi-fi s větším dosahem a možností zapojení do celého konceptu chytré domácnosti. Siemens dále vyzdvihuje přítomnost 2 oddělených zásobníků na zrna se samostatnými mlýnky pro každý z nich, přípravu 2 mléčných káv najednou, zcela nový systém přípravy mléčné pěny pomocí odnímatelné nádoby na mléko a plně automatické čištění nejen mléčných cest. Kávovar nabízí základní nápoje na displeji, dalších 18 speciálních je dostupných v aplikaci – například Flat White, Melange nebo Cortado.





# Vše, v malém.



NEW **essenza** mini  
Pro velké kávové momenty

**NESPRESSO**<sup>®</sup>  
*What else?*



# Plně automatické kávovary Siemens

Díky kávovarům Siemens se pauza na kávu stává tím nejlepším momentem dne.

Nastartujte svůj den nebo jej zakončete v uvolněné náladě. Nezáleží na tom, kdy si rádi vychutnáváte svou kávu: s plně automatickými kávovary EQ může značka Siemens nabídnout ten správný model pro dokonalou chvilku s kávou. Můžete od nich očekávat více než jen výrobu výborných kávových a mléčných specialit.

Bez ohledu na to, zda jde o nízkotučné latte macchiato, malý šálek kávy bez kofeinu, jemně ochucené Americano nebo extra silné ristretto: to, jak máte rádi svou kávu, je dnes více než kdy jindy výrazem osobnosti a individuálního životního stylu. Nejdůležitější faktory při přípravě kávy závisí na detailech: dokonale napěněném mléce, vysoce inteligentním způsobu spařování pro nejlepší možnou chuť kávy nebo intuitivní ovládání a údržbu stroje.

I vy můžete zažít vlastní potěšení z kávy s řadou EQ od značky Siemens: od základního modelu až po model s aplikací Home Connect. Objevte ideální přístroj pro vaše každodenní chvilky.

V produktových řadách kávovarů EQ je k dispozici 12 různých modelů. Kávovary jsou navrženy tak, aby vytvořily perfektní espresso nebo speciální kávu s nejjemnější mléčnou pěnou. V každém kávovaru EQ existují tři koordinované high-tech systémy, které se vzájemně doplňují při přípravě jedinečné kávy: kvalitní keramický mlýnek, inteligentní systém ohřevu vody sensoFlow a dokonalá spařovací jednotka.

**EQ.3 – základní model splňující nejvyšší požadavky**  
Základní řada v segmentu plně automatických kávovarů. Připravte si doma cappuccino jako z kavárny s nejmenším plně automatickým kávovarem od značky Siemens. Inovační mléčná tryska napění mléko přímo v šálku – vše stiskem jednoho tlačítka. Díky osvědčenému systému sensoFlow je kvalita kávy vždy na nejvyšší úrovni. Plně automatický kávovar má intuitivní displej s dotykovými tlačítky, díky kterému připravíte kávu jednoduše a s přehledem.





### Vysoce kvalitní střední třída – EQ.6 plus

Plně automatický kávovar EQ.6 plus s displejem coffeeSelect. Uživatelské rozhraní je umístěno po celé přední části přístroje a odtud lze vyvolat všechny funkce lehkým dotykem na senzorová pole. Díky funkci oneTouch DoubleCup připravíte 2 šálky kávy najednou. Užijte si extra silnou kávu bez kompromisu: funkce aromaDouble Shot umožňuje vychutnat si silnou kávu bez hořké příchuti. Do vašeho šálku se dostane jen to nejlepší z kávového zrna.

### EQ.9 and EQ.9 connect – jednoduše to nejlepší

Špičkové modely EQ.9 a EQ.9 connect se vyznačují nadčasovým designem. Obě verze mají působivé, vysoce efektivní funkce (u nejvyššího modelu se dvěma různými zásobníky na zrnkovou kávu), a funkci

baristaMode, která vám umožní přizpůsobit si přípravu kávy do nejmenšího detailu.

S kávovary Siemens a technologií Home Connect dokážete objevit v jediné aplikaci celý svět skvělé kávy a využívat pestrou škálu funkcí ovladatelných na dálku.

Překvapte a rozmazlete své hosty. S aplikací Home Connect můžete snadno přijmout více objednávek různých variant nápojů a vzdáleně je „objednat“ ve svém spotřebiči. Kávovar pak bude připravovat kávové speciality z playlistu jednu po druhé. Nikdy nebylo tak snadné stát se dokonalým hostitelem.

Více na: [www.siemens-home.bsh-group.com/cz/](http://www.siemens-home.bsh-group.com/cz/)

**Siemens. Seznamte se s budoucností.**

# Petr Eibl: Jde nám o zdravý byznys, agresivní cenová politika je značce JURA cizí

*V srdci společnosti JURA, v její švýcarské centrále, jsme během školícího zájezdu pořádaného pro prodejce z řad specialistů hovořili s jednatelem českého zastoupení značky Petrem Eiblem. Hlavními tématy hovoru byly pozice JURA v tuzemsku, systém servisu kávovarů, výhled do budoucnosti i strategie, na níž chce firma postavit svůj úspěch u českých zákazníků.*



**Sedíme ve vaší švýcarské centrále v rámci poznávací a školící cesty, kterou jste uspořádali pro své obchodní partnery z řad specialistů. Akci této velikosti jste realizovali vůbec poprvé. Čím by se měli prodejci na místě především inspirovat?**

Ano, takto prestižní školící výjezd jsme zorganizovali poprvé, i když jsme k němu směřovali už delší dobu. V minulosti jsme pozvali partnery do Salcburku a loni na veletrh IFA. Letos jsme zvolili Švýcarsko, protože odsud naše firma pochází a má zde svou centrálu. Základní myšlenka byla nadchnout partnery úrovní zdejších prostor, služeb, servisu a celkově švýcarskou precizností. Dovolil bych si hovořit i o jistém „wow“ efektu. Naším lokálním českým partnerům celou dobu říkáme, že by měli používat pro prezentaci kávovarů JURA náš nábytek, měli by ke kávovaru řady Z mít vystavený ohřívač šáleků, měli by zkrátka dodržovat určitá pravidla. Jak je ale přesvědčit, že to nejsou jen nějaké naše výmysly, jak jim něco vnutit. Právě proto bylo potřeba, aby viděli, jak to vypadá ve Švýcarsku, jak taková prezentace funguje v praxi a že má smysl. Pozvali jsme proto výhradně specialisty – u nich totiž můžeme ovlivnit vystavení kávovarů a další aspekty. Například to, že pokud někdo vystavuje kávovary řady Z, měl by mít i řadu J, aby zákazník viděl oba typy, porovnal je a byl motivován pořídit vyšší model „Z“.

**Které z mimořádných prvků a služeb zdejší centrály považujete za snadno přenositelné na český trh?**

Jde celkově o plnohodnotnou prezentaci samotné značky, celý soubor prvků, o kterých jsem mluvil před chvílí. Inspirovat by se také mohli prodejci zdejší ochotou, otevřeností a vysokou úrovní služeb s osobním přístupem. Zákazníkovi je po vstupu do JURA Store automaticky nabídnuta káva. Jde o detaily, které pak tvoří jeden komplexní celek končící prodejem kávovaru.

**Prohlédli jsme si i místní velmi vyspělý servis, kde se používají dva paušály pro jednodušší a složitější opravy. Jaký systém funguje u nás? A jak je to vlastně se servisem kávovarů JURA obecně?**

Systém paušálů je u značky JURA celosvětovou záležitostí. Používáme takzvané „malý“ a „velký“ paušál. V případě malého, za který si u nás koncovému zákazníkovi účtujeme 1790 Kč, jde o běžnou údržbu v podobě mechanického i chemického čištění, přetěsnění, seřízení spařovací jednotky, vyčištění sítka a seřízení mlýnku. Velký paušál pak stojí 4990 Kč a jeho součástí je výměna dílů, jako jsou mlýnek nebo spařovací jednotka. Cena je fixní, takže zákazník neřeší, zda mu měníme uvnitř kávovaru více věcí. V případě rozpočtové opravy se udělá nějaký odhad, po otevření a podrobné kontrole se pak často zjistí ještě další problémy, takže cena za celou opravu stoupá. U nás má zá-

kazník prostě od počátku jistotu, že nezaplatí ani korunu navíc. Informaci o tom, zda půjde o malou, nebo velkou opravu, se dozví hned na začátku. Jinak jediný autorizovaný servis pro Českou republiku provozuje JURA Czech. Nemáme v této oblasti žádné partnery. Jde totiž o to, že v našem servisu probíhají veškeré zásahy za použití počítače a vše se ukládá. Budeme tak i za 10 let vědět, co jsme na daném kávovaru kdy opravovali, co se měnilo. To žádný neautorizovaný servis nemůže nabídnout, a proto je pro zákazníka vždy nejlepší poslat kávovar přímo k nám.

**Před zhruba dvěma lety jste zahájili v Česku celkem zásadní změny ve své struktuře a způsobu fungování, co se týče automatických a profesionálních kávovarů. Můžete je v krátkosti shrnout a podělit se s našimi čtenáři o to, co tyto změny ve výsledku přinesly značce JURA?**

Naše působení na trhu se stabilizovalo, naprosto jasně bylo definováno, kdo značku reprezentuje a hovoří za ni. Firma JURA Czech, jejímž jsem jednatelem, je zodpovědná za domácí přístroje a prodává i některé stroje, které jsou na pomezí mezi domácími a profi kávovary. Jde například o řadu WE určenou do menších kanceláří a provozoven. Budeme též prodávat nové profesionální modely řady X, ale výhradně u specialistů, kteří jsou schopni takové kávovary nabídnout určitým zákaz-

níkům. Jinak má segment profesionálních strojů pod palcem společnost JURA CEE zastoupená společností Coffee SCE Praha – ta je zaměřená výhradně na prodej velkým firmám, sítím čerpacích stanic, hotelům, zkrátka B2B segmentu, kde je potřeba zcela odlišný přístup jak k prodeji, tak službám a servisu.

**Na českém trhu s automatickými kávovary panuje už mnoho let celkem zvláštní situace, kdy lídr trhu udržuje výrazně nadpoloviční podíl v hodnotě. Některé další značky spadající pod velké korporace občas spustí větší kampaň, díky níž dočasně vyskočí křivky prodeje v jejich prospěch, ale záhy se vše víceméně vrátí zpět. Co tato situace znamená lokálně pro značku JURA a její strategii?**

JURA tuto situaci samozřejmě vnímá a je si jí vědoma. Na druhou stranu nejsme značkou, která by se účastnila určitých marketingových nebo prodejních výstřelků. My děláme kontinuální byznys s celkem uzavřeným kruhem prodejců, u nichž jsme si jisti, že jsou schopni nabídnout odpovídající prodejní a poprodejní servis. Nejsme tlačeni z centrály k tomu, abychom za každou cenu prodávali tolik a tolik kusů. Nám prostě nejde o vyplňování excelových tabulek, ale o to dělat zdravý byznys. Agresivní cenová politika je nám cizí, stejně jako vyskakující křivky ve výsledcích GfK...

**Z řetězců jste přítomni pouze v síti Datart. Chcete časem proniknout i do dalších sítí? Nebo se bojíte přílišného tlaku na cenu a raději se budete zaměřovat na partnerství se specialisty?**

Z velkých hráčů spolupracujeme s Datartem a také s Alza.cz, což ale není řetězec. S ohledem na princip fungování společnosti Datart nám prodej kávovarů JURA v její síti dává smysl. Vstup do dalších řetězců neplánujeme, i když je celkem jasné, že po spojení Datartu s firmou HP Tronic Zlín dojde k určitým změnám na trhu. A budou se pravděpodobně týkat také značky JURA.

**Jaké jsou vaše dlouhodobé cíle? Kde byste rád viděl značku JURA za 5 nebo 10 let?**

Naším cílem určitě není za každou cenu otevírat další a další prodejní kanály. Myslím si, že tím by se snížila i hodnota naší značky, konkrétně tím, kdyby byly kávovary JURA dostupné „všude“. My proto nikdy nebudeme lídrem trhu

a nebudeme dominovat hlavním kategoriím. Jak jsem řekl, jde nám o kontinuální, spolehlivý a ziskový byznys. Se stávajícím obchodním modelem za nějaké dva roky dosáhneme svého stropu, co se týče objemu prodeje. Letošek je pro nás po etapě strukturálních změn prvním rokem, kdy uvidíme výsledky za celých 12 měsíců. Za 5 let vidím proto značku na velmi vysoké úrovni, pokud jde o prezentační, prodejní a poprodejní služby. Chceme okolo značky JURA vytvořit určitou kávovou kulturu, takže do budoucna je jisté, že se budeme muset přestěhovat do reprezentativních prostor, kde otevřeme i svůj vlastní showroom.

**JURA se od všech konkurentů na trhu liší tím, že vyvíjí a dodává výhradně automatické kávovary. Není toto cesta, jak přesvědčit zákazníky ke koupi právě vašeho řešení? Zaujmout pozici specialisty na jednoduchou přípravu kávy?**

Určitě to je jeden ze základních pilířů značky JURA, její výhradní zaměření na kávovary. Jsme si ale vědomi, že prakticky nikdy nezaujmete takzvané „prvokupce“. Cílíme proto na zákazníky, kteří už kávovar měli, chtějí od něj víc, požadují větší množství nastavení a jsou ochotni za kvalitu a služby zaplatit. Chceme být specialistou, za kterým zákazníci přijdou s tím, že chtějí od nového kávovaru víc. A věříme, že kdo náš kávovar měl, už jinou značku chtít nebude.

**Největší výzvou pro všechny výrobce je systém pro automatickou přípravu mléčných káv. Mléko se rychle kazí a ulpívá na stěnách při své cestě do šálku. U plnoautomatu proto není důležitá pouze příprava pěny a její kvalita, ale i následné čištění. Jak funguje příprava a čištění u vašich kávovarů?**

Naše kávovary spojuje to, že mléko je vždy v externí nádobě. Nikdy jsme ho neměli integrované a nemyslím si, že někdy mít budeme. Náš systém je díky tomu jednoduchý a hygienický, což dokládá i certifikát TÜV. Čištění mléčných cest probíhá dvoufázově – nejprve se pročistí



kávovar speciálním roztokem, zbaví se bílkovin a pak čistou vodou. Není potřeba nic vyplachovat, demontovat a manuálně mýt. Pouze nádobku na mléko musí uživatel samozřejmě umýt sám. Důležité je používat naše originální příslušenství. Kdo chce ale maximální komfort, zvolí některou z našich aktivně chlazených nádob Cool Control, kde je mléko udržováno při teplotě 4 °C. Není potřeba pro něj tedy chodit do lednice sem a tam. Levnější variantou jsou thermo nádobky nebo skleněná nádoba na mléko.

**Ve Švýcarsku jste si mohli prohlédnout nový model S8 – plnoautomat s dotykovým displejem a prémiovými prvky z nejvyšších řad. Do jaké cenové kategorie bude kávovar spadat? A kdy zahájíte jeho distribuci na českém trhu?**

Jde v podstatě o nový segment trhu, řekněme na rozhraní středního a prémiového. Kávovar S8 má proto některé prvky řady Z a používá barevný dotykový displej. Jeho dílenské zpracování je na velmi vysoké úrovni, ale přitom jde stále o stroj, jehož cena bude pro český trh stanovena někde mezi 40 až 45 tisíci. Přesnou sumu ještě nemáme definitivně stanovenu, protože k nám kávovar přijde až na jaře příštího roku. Nejen čtenářům magazínu SELL ho zavčas podrobně představíme po Novém roce.

## JURA chce v Česku růst a odemknout svůj potenciál. Uspořádala školení ve svém švýcarském sídle

*Prémiová značka automatických kávovarů pocházející ze země helvétského kříže si je už několik let vědoma, že pro ni může být v regionu střední Evropy Česko odrazovým můstkem. Taková slova jsme z úst jejích představitelů slyšeli už před mnoha lety, ale teprve po založení vlastního zastoupení a zvolení pevného směru začala nabírat reálné obrysy. Vytvoření silných partnerství na zdejším trhu se pro JURA stalo alfou a omegou. Pro prodejce z řad specialistů nedávno uspořádaný dvoudenní výjezd do Švýcarska, kam byl pozván i magazín SELL, je dalším dokladem toho, že firma mění slova v činy.*



Společnost JURA celkově není žádným mohutným „korporátem“. Naše návštěva její centrály nám jen potvrdila, že jde o specificky zaměřenou firmu, která sice staví na dlouhé historii začínající v roce 1931, nicméně si zakládá na lidském přístupu, který se z velkých nadnárodních uskupení vytrácí. Právě ona osobní rovina, nadšení pro věc a angažovanost nejvyššího vedení jsou základními pilíři úspěchu společnosti De’Longhi, která již několik let vládne českému trhu s kávovary. JURA má jako značka zcela odlišnou DNA a kompletně odlišnou obchodní strategii, avšak ono osobní nasazení v jejím případě vnímáme v redakci také. Dalším dílkem do mozaiky „Jak se prosadit na českém trhu“ je nepochybně i uspořádání školení ve Švýcarsku, kde mohli pozvaní obchodníci načerpat množství informa-

cí a současně se nechat inspirovat zdejší precizností, úrovní prezentace a službami. Celodenní program v sídle JURA, nacházejícím se zhruba hodinu od Curychu, tvořila podrobná prezentace nových kávovarů včetně očekávaného modelu S8 a profesionálních strojů X6 a X8, které se také chystají na trh, prohlídka servisu, Professional Competence Center, ukázkové prodejny JURA Store a přílehlého kávového muzea. Před odletem zpět do Prahy pak byla součástí programu návštěva úspěšného curyšského JURA Store s příkladným zázemím a prostředím pro prodej kávovarů náročným švýcarským zákazníkům.

V sídle společnosti proběhla podrobná prezentace historie značky JURA, jejího obrazu a pozice včetně marketingových

aktivit, do nichž je zapojen slavný tenista Roger Federer. Řeč pak přišla také na zmíněné kávovary S8, X6 a X8. Celou prezentaci měl na starost hlavní školitel společnosti JURA.



Obchodníci měli možnost vyzkoušet si a podrobně prohlédnout nové modely kávovarů. Na fotce model S8, který bude uveden na trh v prvním kvartálu příštího roku. Novinka má chromové prvky, dotykový displej a umožňuje vysokou personalizaci nastavení.

Dalším bodem programu byla prohlídka zdejšího servisu s několika stoly. Úroveň služeb je mimořádná. Zákazník je usazen a může si nechat připravit přímo na místě kávu. Servisní technik má k dispozici funkční kávovar s veškerým vybavením pro obsluhu klienta. Servisovaný kávovar poté připojí na místě k počítači a provede se jeho základní diagnostika.

Na základě toho je sděleno zákazníkovi, zda půjde o malou, nebo velkou opravu, z nichž každá má fixní cenu. Zákazník tak od počátku ví, kolik za servis zaplatí, přičemž většina oprav je prováděna do druhého dne.



Z přední části servisu, kde probíhá kontakt se zákazníky, je kávovar převezen dále do části veřejnosti nepřístupné. Nicméně se celý servis nachází za skleněnou stěnou, aby majitelé kávovarů viděli, v jakém prostředí jsou jejich stroje opravovány. Servisní středisko tvoří jednotlivá stanoviště, přes která stroj postupně putuje. Začíná se kompletním mechanickým a chemickým čištěním. Každý pracovník má svou sérii úkolů, kterou musí splnit, než pošle kávovar dál. Opravené kávovary pak čekají na své majitele u výdeje nebo jsou odesílány přepravní službou přímo k nim domů. Alternativně mohou být umístěny do speciálního venkovního trezoru, kde si je může zákazník vyzvednout mimo otevírací hodiny servisu. V případě využití této služby mu technik pošle esemeskou číslo trezoru a kód pro odemčení.



#### Společná fotka celé výpravy v curyšském JURA Store

Zleva doprava: Marek Strnad (Dospiva Elektro), Stanislav Brulík (Belvis Elektro), Jindřich Palupa (JURA Czech), Robert Fiala (Global Elektro), za ním Roman Hiller (RH Vending), Jana Štefáčková (Petraco), Petr Eibl (JURA Czech), Jiří Sýkora (Gaetano Daneli), Jiří Gola (expert GOLA), Roman Sikora (Euronics Český Těšín), Nikola Kněžáčková (Penerini), Miroslav Mixa (Mixa Vending), Tereza Vaněčková (ellex gk), Branislav Vajo (Elos), Vít Jurčík (Vít Cafe), Sascha Hub (JURA Švýcarsko), Vladimír Šanda (Calta elektro), Luboš Hrabec (ETD elektro), Milan Vacovský (Shop Trading), Vladimír Rychlík (VR Trade) a za ním Aleš Richter (Attacktrade).



Kousek od samotného sídla firmy se nachází obchod a kávové muzeum JURA World of Coffee. Interaktivní prohlídku muzea nešlo příliš fotograficky zachytit, ale pořídili jsme alespoň fotky zdejší jedinečné prezentace kávovarů v prodejně.



Po lehkém obědě probíhala prohlídka Professional Competence Center, které je, jak název napovídá, vyhrazeno prezentaci profesionálních strojů. Na fotce už ale můžete vidět další zastávku o patro výš, kde se nachází ukázkový JURA Store. Firma zde obchodníkům ukazuje možnost prezentace včetně promyšleného nábytku s příhrádkami na katalogy i zásuvkami obsahujícími veškeré příslušenství pro přípravu kávy a péči o jednotlivé stroje.



Pokud bude značka JURA pokračovat do budoucna v podobných aktivitách a přenese byt jen esenci úrovně svého domácího švýcarského prodeje a servisu do České republiky, nemusí se o svou budoucnost na zdejším trhu bát. Jejím zástupcům nechybí energie a ona jiskra, která odděluje ze šedi obchodníků a manažerů ty, pro něž je jejich práce víc než pouhým zaměstnáním nebo honbou za penězi. A to je jednoznačně dobrý základ pro to, jak uspět.

*jura*®

Maximální potěšení z kávy –  
čerstvě namletá,  
nikoliv z kapsle.



Nový model JURA S8.  
Již brzy ve vašich obchodech!



## Perlová káva. Chuťový unikát? Nebo hříčka přírody bez velkého významu?

V angličtině se jí říká *peaberry*, ve španělštině *caracol* a česky příznačně *perlová káva*. Není jí mnoho a leckdy ji najdeme i v sáčku s běžnou zrnkovou kávou. Prodává se ale i zvlášť za vyšší ceny a má údajně naprosto nezaměnitelnou chuť.



Foto: Ragesoss, Wikipedia.org

V kávové třešni se běžně nacházejí dvě kávová zrnka s typickým zaobleným tvarem a relativně rovnou plochou na stranách směřujících proti sobě podobně jako u arašídů. V nějakých 5 % případů vznikne v třešni pouze zrno jedno s typickou rýhou na jedné straně, je také šišatější, tvoří ovšem zaoblený celek. Někteří kávoví experti hovoří o chuťové jedinečnosti, která je daná tím, že „vše dobré“, co si mezi sebe rozdělují při vývoji standardně zrna dvě, získává u perlové kávy zrno jedno. Káva je prý citelně sladší s výraznější aciditou, aroma je silnější. Zkrátka by mělo jít o chuťový koncert.

### Mravenci práce = vyšší cena

Jelikož pohledem na samotnou kávovou třešň nelze poznat, zda se v ní nachází zrnka dvě, nebo jedno, musejí být případně vytríděny ručně, což často vede k tomu, že končí jako součást běžné kávy, protože je nikdo nevybírání. Někdy si zpracovatelé dají tu práci a perlovou kávu nechají z každé várky vytrídít, aby ji zpracovali a prodali zvlášť. Vědí proč, často ji lze prodát draž a propagovat jako prémiovou záležitost pro skutečné kávové nadšence. Vyšší cena pochopitelně vyplývá také z vyšších nákladů na její třídění.

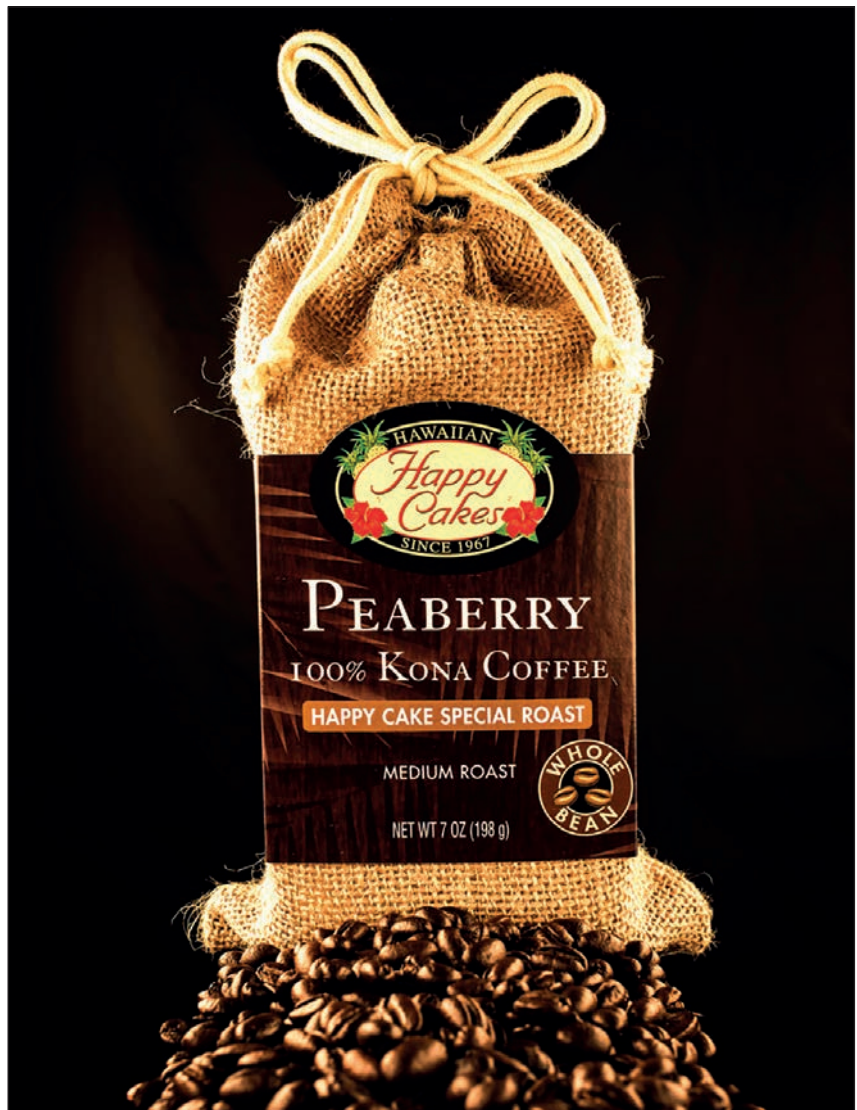

### Opravdu chutná jinak?

Najít na tuto otázku jednoznačnou odpověď je asi jako zaobírat se Boží existencí nebo v případě přizemnějších problémů tím, zda budou hrát reprosoustavy připojené extra drahými kabely o poznání lépe, než když použijete obyčejné měděné zakoupené v Bauhausu. Někdo tvrdí, že rozdíl slyší, jiný ne. Snad žádné „slepé testování“ neprokázalo, že by byl někdo schopen rozdíl poznat. Většinou jde jednoduše o to, že když víme, že hraje hudba ve vysokém rozlišení nebo že jsou použity super kvalitní kabely, naše pocity, že je tento poslech lepší, vyplývají už z toho, že náš mozek ví, že by lepší být měl. A stejné je to podle dostupných informací u kávy. Pokud si koupíme sáček perlové kávy a zaplatíme za něj určité peníze, musí být

ta zrna přece lepší! Jak to ale zjistit?

Museli bychom mít možnost ochutnat kávu z jedné jediné várky – standardní zrna a z nich vybraná perlová zrnka, což je záležitost poměrně složitá vzhledem k tomu, kde káva roste a kde se zpracovává.

Jisté je to, že marketingově se dá perlová káva dobře prodat. Vypadá jinak, neobvykle, zvláště, lze k ní vymyslet spoustu příběhů, které milovníky kávy nadchnou. A pokud vás její šálek povzbudí, rozjasní vaši tvář, nakopne do nového dne, zkrátka udělá všechno, co má káva dělat, plus budete mít při jejím pití pocit, že dostáváte něco výjimečného, pak je všechno v nejlepším pořádku. A ve výsledku je úplně jedno, jestli je ona jedinečnost opravdu v šálku, nebo pouze ve vaší hlavě.

# AUTOMATICKÝ KÁVOVAR BEKO A KÁVU, TO JEDINÉ POTŘEBUJETE PRO PERFEKTNÍ ŠÁLEK KÁVY.



Existuje plno druhů kávy a každý upřednostňujeme jinou. Ať už dává zákazník přednost malému espresso nebo pořádnému latté, automatický kávovar Beko CEG 7425 Black zvládne vše a během chvilky.

Nový plně automatický kávovar Beko CEG 7425 každého překvapí svým kompaktním rozměrem, díky kterému nezabírá velký prostor kuchyňské linky, ale přesto dokáže připravit nejrůznější druhy kávy. Například oblíbené latte či cappuccino připravíte ve dvou krocích díky integrovanému pěniči mléka a espresso bude opravdu poctivé s pěknou cremou díky optimálnímu dávkování kávy. Samozřejmostí je také možnost nastavení síly připravovaného nápoje či jeho objemu dle šálku.

Malé ale pořádně silné espresso, pohodové americano, nadýchané cappuccino s pevnou pěnou nebo jemné latte. To všechno zvládne připravit nový kávovar Beko CEG 7425 Black.

Velká přednost automatického kávovaru Beko CEG 7425 tkví v jeho snadné obsluze a především čištění. Je kompletně přístupný zřepředu, takže ho můžete dát ke stěně a k němu přisunout další spotřebič, protože nemá žádná boční dvířka a otvory. K pohodlné obsluze přispívá i vestavěný návod s instrukcemi k přípravě a čištění.



ESPRESSO



AMERICANO



CAPPUCCINO



LATTE

Jsme oficiální  
partner  
*každého dne*

**beko**



### Kompaktní rozměry

Kompaktní rozměry kávovaru a obsluha včetně čištění pouze zepředu umožňuje, že lze kávovar postavit na kuchyňské lince mezi spotřebiče či ke stěně a nezabírá mnoho místa.



### Snadno přístupný

Čištění kávovaru a doplňování vody je maximálně usnadněno díky přístupem zepředu. Výhodou je také osvětlená vodoměrka, zvlášť vyjmutelná odkapová miska či integrovaný návod.



### Z mleté i zrnkové

Velkou předností jsou dva zásobníky na kávu, na zrnkovou i na mletou kávu, které lze používat dle chuti. Při přípravě tak stačí jen zvolit, ze kterého má být káva připravena.



### Možnosti nastavení

Samozřejmostí je volba síly kávy, objemu připravovaného nápoje i počtu šálek. Díky nastavitelné výšce výdejníku lze bez obav použít až 14 cm vysoký hrnek či sklenici na latte.

Coffee  
BREAK



### AUTOMATICKÝ KÁVOVAR CEG 7425 Black

- příkon 1550 W
- tlak 15 bar
- elektronické ovládání
- integrovaný napěňovač mléka
- kapacita nádržky na vodu - 1,4 l
- kapacita zásobníku na kávu - 125 g
- nastavitelná jemnost mletí a výška trysky
- možnost nastavení objemu šálku kávy
- lze zvolit sílu připravované kávy
- vnitřek kávovaru plně přístupný zepředu
- automatické čištění



## JEDNODUCHOST, KOMPAKTNOST A FUNKČNOST ANEB NOVÉ MIKROVLNNÉ TROUBY WHIRLPOOL SE PŘEDSTAVUJÍ

Dlouhé roky platí značka Whirlpool za specialistu v oblasti vývoje a výroby mikrovlnných trub. Jako první například představila funkci Crisp, díky níž se stala příprava mražené pizzy nejen rychlejší, ale také kvalitnější, protože si korpus uchoval křupavost svých okrajů. V průběhu léta zařadil Whirlpool do své nabídky nové cenově dostupné modely mikrovlnek s bohatou nabídkou funkcí včetně režimu pro snadné čištění vnitřního prostoru pomocí páry u vybraných modelů. Jiné zase používají koncepci bez otočného talíře a můžete do nich vkládat nádoby všech tvarů.

Společnost Whirlpool zůstává nadále průkopníkem v segmentu mikrovlnných trub. Nabízí jak plně vybavené modely, které mohou v kuchyni v podstatě nahradit tradiční troubu, tak jednoduché trouby pro prostý ohřev. Aktuální novinky nabízí vyrovnaný poměr ceny s výkonem a cílí primárně na zákazníky, kteří chtějí mikrovlnku coby doplněk klasické vestavné trouby nebo sporáku. Některé z nových modelů mohou přesto v malých kuchyních, kde se nepřipravují velké hody pro početnou rodinu, běžnou troubu zastoupit. Pojďme se na osmičku do portfolia nedávno zařazených trub podívat blíže.

### **Řada ChefPlus MCP**

#### **Křupavá pizza i dokonale rozmražené pečivo**

Nová řada se vyznačuje u všech modelů vnitřním prostorem o objemu 25 l a velikostí otočného talíře 28 cm. Trouby dále spojuje bohatá funkční výbava – pro všechny platí funkce Jet Start pro rychlé spuštění na plný výkon, kdy stiskem jednoho

tlačítka se automaticky nastaví 30vteřinový ohřev. Každé další stisknutí přidá 30 vteřin. Už na jedno stisknutí stačí k tomu, aby byl uveden k varu plný pohár vody. Dále zmiňme systém Jet Defrost včetně režimu Bread Defrost pro šetrné rozmrazování pečiva se zachováním jeho křupavosti. A zapomenout nemůžeme ani jedinečný a ke všemu inovovaný Crisp ve verzi Dual Crisp. V čem se liší oproti staršímu Crispu? Trouba vysílá nyní mikrovlny z více míst – jedny slouží k pronikání do jídla a další přímo k rozpálení speciálního talíře Crisp. V kombinaci s aktivním grilem vzniká dokonalý systém pro rychlé zapékání a pečení. Z produkce mikrovln z 3 míst v troubě vyplývá pochopitelně také to, že trouba používá takzvanou 3D distribuci tohoto záření pro běžný ohřev. Díky němu jsou pokrmy i nápoje ohřívány rovnoměrněji.

Nejvyšší model v řadě, trouba MCP 349 BL, nabízí navíc ještě pečení pomocí horkého vzduchu, který je možné též kombinovat s mikrovlnami. A dodávána je i s příslušenstvím pro vaření



v páře (to je též součástí základního modelu MCP 344 WH). Vlaková loď se liší ještě ovládáním, které není čistě tlačítkové, nýbrž využívá i elegantních dotykových ploch. Údržba a čištění ovládacího panelu je v jejím případě ještě jednodušší.

### Řada MWF

Bez otočného talíře – možnost využít 100 % vnitřního prostoru  
U těchto trub používá Whirlpool revoluční koncepci bez otočného talíře, který byl s mikrovlnkami spjat snad od jejich vzniku. Vnitřní prostor prakticky všech trub je samozřejmě hranatý, nikoliv kulatý, a tak do něho lze vložit díky absenci otočného talíře například obdélníkový plech a využít tak prakticky celou plochu, kterou trouba nabízí. Všechny trouby mají vnitřní objem 25 l. Nepřítomnost rotujícího talíře má ještě jednu výhodu

– trouby jsou výrazně tišší a snáze se čistí. S údržbou pomůže ke všemu speciální program Auto Clean aktivovaný pomocí zvláštního tlačítka na ovládacím panelu. Stačí nalít 200 ml vody do vhodné nádoby, umístit ji doprostřed trouby a stisknout tlačítko. O rozpuštění mastnoty a zbytků jídla se postará vznikající pára – posléze nečistoty velmi snadno setřete žínkou nebo hadříkem.

A další funkce? Trouby nabízejí technologii Jet Start popisovanou v části o řadě ChefPlus MCP, rozmrazování, gril a kombinaci mikrovln s grilem. Přípravu nejběžnějších pokrmů potom usnadní funkce AUTO Cook s přednastavenými recepty.

Bližší informace o výkonu jednotlivých modelů a další technické specifikace naleznete v následující tabulce.

## Nové mikrovlnné trouby Whirlpool

	ChefPlus MCP				MWF			
Model	MCP 344 WH	MCP 345 SL	MCP 346 SL	MCP 349 BL	MWF 420 BL	MWF 420 SL	MWF 421 BL	MWF 421 SL
Vnitřní objem	25 l	25 l	25 l	25 l	25 l	25 l	25 l	25 l
Průměr otočného talíře	28 cm	28 cm	28 cm	28 cm	nepoužívá talíř	nepoužívá talíř	nepoužívá talíř	nepoužívá talíř
Distribuce mikrovln	3D	3D	3D	3D	2D	2D	2D	2D
Jet Start	ano	ano	ano	ano	ano	ano	ano	ano
Jet Defrost/Defrost	Jet Defrost	Defrost + Bread Defrost	Defrost	Jet Defrost	Defrost	Defrost	Defrost	Defrost
Automatické programy	ano	ano	ano	ano	ano	ano	ano	ano
Crisp	-	ano	ano	ano	-	-	-	-
Gril + mikrovlny	ano	ano	ano	ano	-	-	ano	ano
Gril	ano (800 W)	ano (800 W)	ano (800 W)	ano (900 W)	-	-	ano (1000 W)	ano (1000 W)
Horký vzduch	-	-	-	ano (1700 W)	-	-	-	-
Horký vzduch + mikrovlny	-	-	-	ano	-	-	-	-
Mikrovlnný ohřev	ano (800 W)	ano (800 W)	ano (800 W)	ano (800 W)	ano (800 W)	ano (800 W)	ano (800 W)	ano (800 W)
Vaření v páře	ano	-	-	ano	-	-	-	-
Časovač	ano	ano	ano	ano	ano	ano	ano	ano
Stop rotace talíře	-	-	-	ano	nepoužívá talíř	nepoužívá talíř	nepoužívá talíř	nepoužívá talíř
Ovládání	tlačítkové	tlačítkové	tlačítkové	dotykové + tlačítkové	dotykové + tlačítkové	dotykové + tlačítkové	dotykové + tlačítkové	dotykové + tlačítkové
Příslušenství	otočný talíř, nádoba na vaření v páře	otočný talíř, talíř Crisp, držák talíře Crisp	otočný talíř, talíř Crisp, držák talíře Crisp	otočný talíř, nádoba na vaření v páře, talíř Crisp, držák talíře Crisp	-	-	-	-
Barva	bílá	černo-stříbrná	černo-stříbrná	černá	černá	černo-stříbrná	černá	černo-stříbrná
Rozměry (V × Š × H)	222 × 336 × 331 mm	222 × 336 × 331 mm	222 × 336 × 331 mm	222 × 336 × 331 mm	214 × 320 × 329 mm	214 × 320 × 329 mm	214 × 320 × 329 mm	214 × 320 × 329 mm



## Volně stojící mikrovlnky – statický trh bez velkých inovací

Po určitém období, kdy se mezi spotřebiteli šířily za vlasy silně přitažené zprávy o nevhodnosti mikrovlnného ohřevu, zvítězil zdravý rozum. Mikrovlnná trouba nemusí být tím nejšetrnějším a nedokonalejším nástrojem pro ohřev, ale nabízí rychlost a komfort. Rychlá večeře pro většinu z nás není otázkou analýzy vitamínů v jídle, a tak se situace na trhu uklidnila.

Trh s volně stojícími mikrovlnnými troubami nezažívá žádný velký technologický rozvoj. Ten se týká spíš vestavných trub, kde jsou již běžnější 60cm vestavné multifunkční trouby doplněné o funkci mikrovln. Většinu trhu nicméně nadále tvoří 45 cm vysoké nebo ještě menší vestavné trouby. Volně stojící mikrovlnky cílí hlavně na zákazníky, kteří je pořízují jako doplněk do kuchyně, který se zpravidla postaví na linku a má sloužit k ohřevu jídla. Jelikož nebylo od loňska uvedeno příliš nových modelů, některé zařazené se opakují, a to nikoliv jen z loňského přehledu. Pokud se zaměříme na vybavenější trouby s kvalitnějším dílenským zpracováním a pokročilejšími technologiemi, soustředí se na ně primárně značky Samsung a Whirlpool. Z inovací jmenujme již nějaký ten rok existující systém HotBlast společnosti Samsung pro vedení horkého vzduchu nikoliv zezadu, ale shora na jídlo. U Whirlpoolu zase modely bez otočného talíře (prezentované na stranách 64 a 65 v článku společnosti Whirlpool). Dražší trouby také používají 3D distribuci mikrovln pro rovnoměrnější ohřev jídla – mikrovlny jsou emitovány z více míst. Naprostou většinu prodaných mikrovlnek ovšem tvoří levné kompaktní trouby bez 3D distribuce mikrovlnného záření, což dokládá i náš produktový přehled.

### Amica AMGF 20E1 GI

- 20 l
- Talíř Ø 24,5 cm
- MW + gril

Jednoduchá cenově dostupná mikrovlnka v nerezovém provedení má vnitřní objem 20 l. Ovládací panel je tlačítkový a doplňuje ho displej. Nastavit lze 5 úrovní ohřevu, maximálně 700 W. Dále je k dispozici 9 automatických programů, u nichž stačí jen zvolit typ pokrmu a jeho hmotnost. Funkční výbava také obsahuje automatické (váhové) rozmrazování. Integrovaný 900W gril lze používat samostatně nebo v kombinaci s mikrovlnami. Otočný talíř má průměr 24,5 cm.



### Beko MGF 20210 X

- 20 l
- Talíř Ø 25,5 cm
- MW + gril

Další jednoduchá nerezová trouba má objem 20 l a obsahuje i 1000W gril. Používat ji lze jak pro ohřev mikrovlnami s výkonem až 700 W, tak grilování pomocí samotného grilu nebo zapékání, kdy jsou kombinovány mikrovlny a gril. Samozřejmostí je časovač, volba výkonu mikrovlny (5 úrovní) a automatické (váhové) rozmrazování. Talíř trouby má průměr 25,5 cm.

## Bosch HMT75M451

• 17 l

• Talíř Ø 24,5 cm

• MW

Mikrovlnná trouba německé značky Bosch je kompaktním řešením do malých kuchyní s vnitřním objemem 17 l. Jídla v ní lze ohřívat při výkonu až 800 W, přičemž lze volit z 5 stupňů (90, 180, 360, 600 a 800 W). Nechybí váhová automatika pro rozmrazování. Paměťová funkce umožňuje uložit nejpoužívanější nastavení pro jeho rychlé vyvolání. Součástí ovládacího panelu je displej. Otočný talíř má průměr 24,5 cm.



## Brandt SE2619S

• 26 l

• Talíř Ø 32 cm

• MW + gril

Loni zařadila francouzská značka do své nabídky tuto troubu vybavenou grilem, který lze samozřejmě kombinovat i s přípravou pomocí mikrovln. Co se týče mikrovlnného výkonu, dosahuje trouba maximálně hodnoty 900 W. Ovládá se elektronicky a disponuje i displejem. V nabídce funkcí najdeme 8 automatických programů, rozmrazování a možnost rychlého startu. Vnitřní objem trouby s nerezovým vnitřním povrchem je 26 l. Talíř má průměr 32 cm.

## Candy CMXG22DS

• 22 l

• Talíř Ø 31,5 cm

• MW + gril

Bohatá nabídka mikrovlnných trub Candy obsahuje i tento kombinovaný model s 1000W grilem a až 900W mikrovlnným ohřevem (5 úrovní výkonu). Z funkční výbavy jmenujme automatické programy, program pro dětské jídlo a sterilizaci lahvíček, program pro zdravé vaření nebo rozmrazování. Dále pak technologii Cooking Surround pro rovnoměrnou distribuci mikrovln, hodiny a časovač. Dodávána je s talířem „Crisp“ a grilovací mřížkou. Její otočný talíř má průměr 31,5 cm. Vnitřní objem je 22 l. Kromě stříbrného provedení je trouba v prodeji ještě v bílé barvě.



## DOMO D02336G

• 36 l\*

• Talíř Ø 31,5 cm

• MW + gril

Z katalogu značky DOMO zařazujeme tuto kombinovanou mikrovlnnou troubu s nadstandardním vnitřním objemem 36 l. Novinka používá elektronické ovládání, nabízí 8 automatických programů a dokáže rozmrazovat i zmražené potraviny. Za pozornost určitě ještě stojí možnost uložení vlastního programu a rychlého startu. Maximální výkon mikrovlnného ohřevu je 1000 W a grilu 1100 W. Skleněný talíř má průměr 31,5 cm.

\*Značka DOMO vypočítává vnitřní objem trochu odlišně. Rozměry vnitřního prostoru jsou: 33,5 × 37 × 23 cm.

## Electrolux EMS21400W

- 18,5 l
- Talíř Ø 27 cm
- MW + gril

Jednoduchá trouba v kombinaci bílé a černé je vybavena LED displejem a ovládním s otočnými voliči. I přes to, že jde o model s vnitřním objemem 18,5 l a spadá mezi malé trouby, nechybí ve výbavě gril s výkonem 1000 W. Maximální výkon mikrovlnného ohřevu je 800 W, přičemž ho lze velmi precizně regulovat v 11 stupních.



## Gorenje MMO20DWII

- 20 l
- Talíř Ø 24,5 cm
- MW

Kompaktní trouba v bílém provedení patří mezi novější modely slovenského výrobce a spadá do kategorie určené čistě k ohřevu jídla. Maximální výkon mikrovln je 800 W, přičemž ho lze regulovat v 5 stupních. Trouba nabízí 8 přednastavených programů, má objem 20 l a její talíř průměr 24,5 cm.

## Samsung MC32K7055CT

- 32 l
- Talíř Ø 34,5 cm
- MW + gril + horký vzduch

Top model multifunkčních mikrovlnných trub Samsung se vyznačuje především technologií HotBlast, kdy horký vzduch nemíří na jídlo ze zadní stěny, ale shora. Zajímavá je i funkce SLIM FRY pro přípravu jídel kombinací grilu a horkého vzduchu bez přidaného oleje – například hranolků. Gril v této troubě je navíc nadstandardně široký a přímo vyzařuje na většinu povrchu jídla. Za samozřejmost lze u takto vybaveného modelu považovat automatické recepty a automatické rozmrazování. Mikrovlnný výkon činí až 900 W (6 úrovní), gril má 1500 W a horký vzduch 2100 W.



## Whirlpool JT 479 IX

- 33 l
- Talíř Ø 36 cm
- MW + gril + horký vzduch

Značka Whirlpool představuje své nové modely mikrovlnek na stranách 64 a 65, tudíž jsme se rozhodli do přehledu zařadit její již nějakou dobu prodávaný top model. Ten umožňuje přípravu jídla jak pomocí mikrovln, tak křemíkového grilu a horkého vzduchu, respektive jejich vzájemné kombinace. Součástí výbavy je také příslušenství pro vaření v páře. O perfektní výsledky se stará inteligentní senzorická technologie 6. smysl v kombinaci s 90 přednastavenými recepty s 11 různými potravinovými skupinami. Unikátní je potom funkce pro rozmrazování pečiva pro zachování jeho křupavosti. Trouba poskytuje nadstandardní objem 33 l. Její otočný talíř má průměr 36 cm. Mikrovlnný výkon se reguluje v 8 stupních a nejvyšší možné nastavení je 1000 W. Gril má výkon 1200 W a horký vzduch 1500 W.



Multifunkční  
mikrovlnná trouba  
s funkcí **Crisp**

Horkovzdušná trouba  
s extra velkým  
objemem **73 litrů**

Indukční deska  
s **flexibilní** varnou plochou

Extra velká vestavná chladnička  
v šíři **70 cm** s objemem **400 litrů**



**Whirlpool**

Vestavné spotřebiče v designu  
**ABSOLUTE**

[www.whirlpool.cz](http://www.whirlpool.cz)

**V příštím čísle SELL:**  
Poslední letošní SELL  
vyjde v závěru listopadu  
a bude primárně  
zaměřen na vestavné  
spotřebiče. Podíváme  
se na trh vestavných  
trub, varných desek  
i kompaktních  
spotřebičů do menších  
kuchyní.



concept

spotřebiče pro skutečný život

## Česká Amerika LA8883ss

- Total NO FROST
- Plasma sterilizátor
- Variabilní zóna



8 °C  
↑  
2 °C



7 °C  
↑  
-18 °C



-16 °C  
↑  
-24 °C



SIN=ONIA



# VYPĚSTUJTE SI VLASTNÍ ESPRESSO

**NEZAPOMEŇTE  
NA SVÝCH PRODEJNÁCH  
NA UNIKÁTNÍ AKCI  
PRO VAŠE ZÁKAZNÍKY!**

Vypěstujte si espresso s De'Longhi.



**1** Zasad'te



**2** Pečujte



**3** Sklid'te

